







WORLDWIDE

Le groupe Pramac opère au travers de son propre réseau de distribution dans 15 pays .

SECTEURS D'ACTIVITÉ

ENERGIE
MATERIELS DE MANUTENTION
SERVICE&PARTS
PRAMAC RACING TEAM

C'est en 1966 que l'histoire PRAMAC débute avec la création de L'Europea par la famille Campinoti, une entreprise de matériel de construction tournée principalement vers le marché italien. Dès lors, PRAMAC a développé ses activités dans le secteur de l'énergie et de la manutention, avec une croissance internationale forte et une gamme de produits complète et variée pour satisfaire toutes les exigences de ses clients.







Depuis 1966 Lifter développe, fabrique et commercialise, depuis son site de production italien, une gamme complète de produits de manutention pour satisfaire toutes les exigences de ses clients. Le personnel hautement qualifié, le procédé de production intégré (de la tôle au produit fini) et l'attention portée à l'innovation et au développement constant de ses matériels garantissent à la gamme Lifter, une qualité et une performance conformes aux normes de sécurité.

La société garantit une présence internationale avec un réseau de filiales opérationnelles afin de garantir à ses clients, le plus haut niveau de service durant tout le procédé de livraison ; de la vente au service après-vente.

Qualité, innovation et fiabilité : tels sont les critères qui guident notre équipe dans la poursuite de son objectif, la satisfaction du client !

Offrir un niveau de qualité irréprochable est devenu une philosophie pour l'ensemble du groupe PRAMAC. L'amélioration continue du processus de fabrication, le respect absolu de l'environnement et la formation spécifique de nos équipes font partie du programme Sécurité et Qualité Totales que s'impose notre groupe. Le groupe possède une véritable culture de qualité et de sécurité qui commence par le respect de l'environnement et des réglementations spécifiques. La preuve concrète de cet engagement se trouve dans les certifications que le groupe a obtenues aux niveaux européen et international.





SERVICE & PARTS

Le service après-vente PRAMAC s'engage à donner un support à ses clients à toutes les étapes de leur relation professionnelle et offre une large gamme de produits et pièces de rechange.

Le tout encadré par un personnel expérimenté pour répondre aux demandes de ses clients à travers le monde.

Nous garantissons un service rapide avec un haut niveau de disponibilité des pièces, profitant de notre réseau de service international comprenant un personnel technique qualifié, avec de nombreux points de vente localisables sur notre site www.pramacparts.com.

Après enregistrement sur notre site, vous aurez accès aux vues éclatées et à l'achat en ligne.

En entrant dans notre site Web, vous trouverez également un large éventail de documents d'information technique, ce qui représente un outil fondamental répondant aux exigences de l'utilisateur:

- Vues éclatées
- Manuels d'utilisation
- Formation technique
- Documentation technique
- Support technique et service de pièces en ligne
- Localisateur de point service

SAVOIR-FAIRE
ET TECHNOLOGIE
POUR DÉVELOPPER DES
SOLUTIONS SUR-MESURE

NOS SOLUTIONS
POUR VOS BESOINS



Notre préoccupation principale est de satisfaire au mieux les exigences de nos clients.

Nos équipes travaillent pour proposer les solutions les plus adaptées à leurs besoins.

C'est pourquoi nous avons créé une gamme de solutions spéciales.

Grâce à la qualité de notre production standard, les «Solutions Spéciales» offrent la flexibilité et la polyvalence d'une solution sur mesure.

Grâce à un excellent mélange entre savoir-faire, haute technologie et grande expérience, nous développons des solutions uniques et efficaces pour répondre aux demandes spécifiques de nos clients.



Ci-dessous la liste non exhaustive des modifications spéciales que nous pouvons réaliser.
Si vous avez besoin d'autres modifications, merci de nous contacter.

TRANSPALETTE MANUEL

G (G5/B - Mr Hydro/X - Mr Hydro /I sont exclus)

- Largeur de fourches: de 350mm à 800mm
- Longueur de fourches: de 500mm à 2000mm
- Châssis galvanisé sur transpalette manuel standard
- Porte bobine
- Certification ATEX

PESEUR (G5/P inox sont exclus)

- Largeur de fourches: de 450mm à 800mm
- Longueur de fourches: de 500mm à 2000mm
- Châssis galvanisé
- Porte bobine
- Certification ATEX

HX 10M - TRANSPALETTE HAUTE LEVÉE MANUEL

- Longueur de fourches: de 700mm à 2000mm
- Largeur de fourches: de 470mm à 680mm
- Châssis galvanisé
- Porte bobine
- Certification ATEX

HX 10E - TRANSPALETTE HAUTE LEVÉE ÉLECTRIQUE

- Longueur de fourches: de 700mm à 2000mm
- Largeur de fourches: de 470mm à 680mm
- Châssis galvanisé
- Système de mise à niveau automatique sur version large 680mm
- Chargeur de batterie incorporé sur version large 680mm
- Porte bobine
- Certification ATEX

CX14 - TRANSPALETTE ÉLECTRIQUE

- Largeur de fourches: de 350mm à 685mm
- Longueur de fourches: de 500mm à 2000mm
- Châssis galvanisé
- Porte bobine
- Grille de protection anti-déversement

QX - TRANSPALETTE ÉLECTRIQUE

- Largeur de fourches: de 420mm à 680mm
- Longueur de fourches: de 500mm à 2000mm
- Système de pesage
- Kit pour stockage à froid (max -20°C)
- Châssis galvanisé
- Grille de protection anti-déversement
- Porte bobine
- Certification ATEX

TX - GERBEUR

- Largeur fourches et tablier : de 500mm à 800mm
- Longueur de fourches : de 500mm à 1150mm
- Réduction de la hauteur de levage
- Porte bobine
- Réduction épaisseur des fourches
- Fourches FEM
- Certification ATEX

RX - GERBEUR

- Largeur fourches et tablier: de 500mm à 800mm
- Longueur de fourches: de 500mm à 1150mm
- Réduction de la hauteur de levage
- Fourches FEM
- Certification ATEX

GX - GERBEUR

- Largeur fourches et tablier : de 500mm à 800mm
- Longueur de fourches : de 500mm à 1150mm
- Réduction de la hauteur de levage
- Porte bobine
- Réduction épaisseur des fourches
- Fourches FEM
- Certification ATEX

TX STRADDLE - GERBEUR

- Largeur utile pour palettes (B2) jusqu'à 1500mm
- Longueur de fourches: de 500mm à 1500mm
- Réduction de la hauteur de levage
- TX12 Straddle
- Porte bobine
- Certification ATEX

GX STRADDLE - GERBEUR

- Largeur utile pour palettes (B2) jusqu'à 1500mm
- Longueur de fourches : de 800mm à 1500mm
- Réduction de la hauteur de levage
- GX10 Straddle
- Porte bobine
- Certification ATEX

LX - GERBEUR

- Largeur fourches et tablier : de 500mm à 800mm
- Longueur de fourches : de 800mm à 1150mm
- Réduction de la hauteur de levage
- Kit pour le stockage à froid (max -20°C)
- Version Straddle
- Porte bobine
- Réduction épaisseur des fourches
- Fourches FEM
- Levée initiale
- Capacité 1600 kg : LX14 Triplex
- Certification ATEX

GAMME DE PRODUITS

Transpalettes Technopolymere



**I-TON
I-NOX**
Capacité (t): 0.7 - 1.0

page 14

Transpalettes Peseurs

**GS/P25
PX20**
Capacité (t): 2.0 - 2.5

page 22



Transpalettes Manuels

Transpalettes Manuels



**GS
BASIC**
Capacité (t): 2.2

page 18

Transpalettes Haute-levee



HX10M
Capacité (t): 1.0

page 24

HX10E
Capacité (t): 1.0

page 24

**GS
PRO**
Capacité (t): 2.5 - 3.0

page 18

**GS
SPECIAL**
Capacité (t): 2.0 - 3.0

page 18

**GS
PREMIUM**
Capacité (t): 2.5

page 18

Transpalettes Électriques

CX12
Capacité (t): 1.2

page 28

CX14
Capacité (t): 1.4

page 28



**QX18
QX20**
Capacité (t): 1.8 - 2.0

page 30

QX20DL
Capacité (t): 2.0

page 30



**GS
MISTER
HYDRO**
Capacité (t): 2.5

page 20



Transpalettes Électriques



QX20P
Capacité (t): 2.0

page 32



QX22
Capacité (t): 2.2

page 32

Gerbeurs

Gerbeurs Manuels



MX
Hauteur maxi
d'élévation (m) 1.6
Capacité (t): 0.5 - 1.0

page 36

Gerbeurs Semi-électriques



**TX
TX STRADDLE**
Hauteur maxi
d'élévation (m): 3.5
Capacité (t): 1.0 - 1.2

page 38

Gerbeurs Électriques



RX
Hauteur maxi d'élévation (m): 1.6
Capacité (t): 1.0

page 38



GX
Hauteur maxi
d'élévation (m): 3.5
Capacité (t): 1.0 - 1.2

page 42

GX 12/28 FREE LIFT

Hauteur maxi
d'élévation (m): 2.8
Capacité (t): 1.2

page 42



GX STRADDLE
Hauteur maxi
d'élévation (m): 3.8
Capacité (t): 1.2

page 42



LX 12-16 DUPLEX LX 14 TRIPLEX

Hauteur maxi
d'élévation (m): 5.0
Capacité (t): 1.2 - 1.6

page 44

Capacité résiduelle

page 46





TRANSPALETTES MANUELS TECHNOPOLYMERE

Pramac est le premier fabricant mondial à proposer un transpalette manuel en matériaux non-métalliques. I-ton est un nouveau matériel révolutionnaire dans l'industrie de la manutention ouvrant une nouvelle voie dans l'utilisation future du transpalette. L'utilisation de matière plastique ou plus exactement de technopolymere renforcé de fibre de verre assure de nombreux avantages en terme de légèreté, manoeuvrabilité, silence, impact environnemental et propreté.

I-TON

I-NOX

I-ton: le 1er transpalette manuel en matériaux non métalliques. Ce nouveau matériau technopolymère issu de technologie de pointe, est très rigide, aussi robuste que du métal, matériau traditionnel sur ce type de produit, et offre d'importants avantages:

- Il est léger.
- Il ne se déforme pas.
- Il peut être utilisé avec des variations de températures.
- Ces caractéristiques sont préservées même en cas d'utilisation en milieu corrosif.



I-NOX



Anti-corrosion,
Hygiène, Propre



ENTRÉE FACILITEE

La forme spécifique des fourches favorise le passage dans les palettes fermées et réduit l'impact sur les galets.



LEVÉE RAPIDE DES FOURCHES

L'élévation maximum peut être atteinte avec un nombre de coups réduits, limitant l'effort de l'opérateur.



MANUTENTION SANS EFFORT

Le design innovant du timon, avec la poignée de montée et descente positionnée au centre rend la manutention plus facile.



POIGNEE ERGONOMIQUE

Poignée ergonomique 3 positions:

- 1 montée
- 2 neutre
- 3 descente

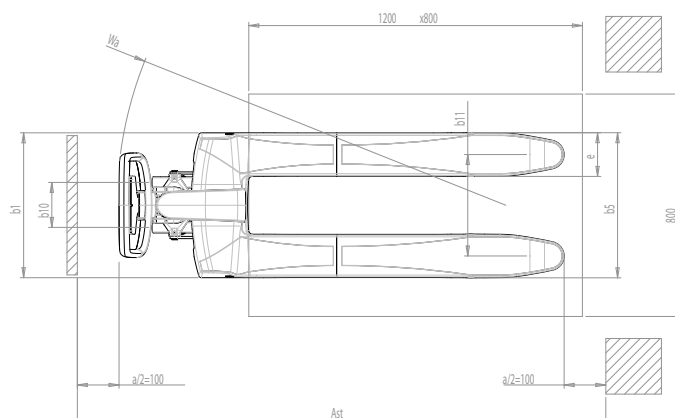
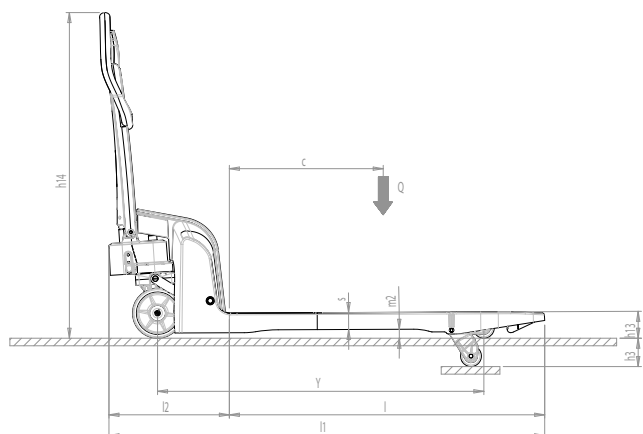

AVANTAGES I-TON

• Ergonomique pour l'utilisateur

I-ton, est léger, moins bruyant et très maniable. Le travail de l'opérateur devient alors plus facile!

• Ergonomique pour la manutention

I-ton garantit qualité et efficacité, sans corrosion, rouille ou contamination possible

• Ergonomie du travail

C'est le transpalette manuel qui correspond aux plus larges applications, facile à utiliser par tous les opérateurs garantissant une remarquable amélioration de la productivité.

• Respectueux de l'environnement

Les matériaux utilisés, et le process de fabrication garantissent une moins forte émission de CO2. I-ton peut également être démonté facilement et recyclé en fin de vie.

I-NOX

Les composants en acier de la version standard sont remplacés par des composants en Inox ou galvanisés, les lubrifiants utilisés sont compatibles aux besoins de l'industrie agroalimentaire, et l'huile est conforme à une utilisation à basse température. I-ton devient alors la solution idéale pour être utilisée en milieu propre, où l'hygiène, et la résistance à la corrosion sont primordiales comme par exemple en:

- Milieu froid et humide
- Présence de solutions acides ou salines
- Environnement stérile

I-inox correspond idéalement à ces types d'activités:

- Zone portuaire
- Industrie chimique
- Industrie agroalimentaire
- Maraîchers
- Industrie pharmaceutique
- Services médicaux

DESCRIPTION					
1.2	MODELE		I-ton S2-S4	I-nox S2-S4	
1.3	MODE DE TRANSLATION		MANUEL	MANUEL	
1.4	SYSTEME DE CONDUITE		ACCOMPAGNEMENT		
1.5	CAPACITE NOMINALE	Q	kg	1000	700
1.6	CENTRE DE GRAVITE	c	mm	600	600
1.8	DEPORT AVANT DE LA CHARGE	x	mm	925	925
1.9	EMPATTEMENT	y	mm	1182	1182
POIDS					
2.1	POIDS A VIDE		kg	37-38	37-38
2.2	CHARGE PAR ESSIEU AVEC CHARGE, AVANT/ARRIERE		kg	300/737-738	218/519-520
2.3	CHARGE PAR ESSIEU SANS CHARGE, AVANT/ARRIERE		kg	25/12-13	25/12-13
ROUES / CHASSIS					
3.1	ROUES			N-P/P	N-P/P
3.2	DIMENSIONS ROUES, AVANT (Ø x largeur)			180x40	180x40
3.3	DIMENSIONS ROUES, ARRIERE (Ø x largeur)			75x80-60x60	75x80-60x60
3.4	ROUES LATERALES (Ø x largeur)			-	-
3.5	NOMBRE DE ROUES AVANT/ARRIERE			2/2-2/4	2/2-2/4
3.6	VOIE AVANT	b10	mm	365	160
3.7	VOIE ARRIERE	b11	mm	160	365
DIMENSIONS					
4.4	ELEVATION	h3	mm	115	115
4.9	HAUTEUR DU TIMON EN POSITION DE CONDUITE MIN/MAX	h14	mm	615/1175	615/1175
4.15	HAUTEUR DU SOL	h13	mm	85	85
4.19	LONGUEUR TOTALE	l1	mm	1575	1575
4.20	LONGUEUR TABLIER	l2	mm	425	425
4.21	LARGEUR TOTALE	b1	mm	520	520
4.22	DIMENSIONS FOURCHES	s/e/l	mm	60/155/1150	60/155/1150
4.25	LARGEUR UTILE	b5	mm	520	520
4.32	GARDE AU SOL AU MILIEU DE L'EMPATTEMENT	m2	mm	25	25
4.33	LARGEUR D'ALLEE POUR PALETTE 1000x1200 (en travers)	Ast	mm	1644	1644
4.34	LARGEUR D'ALLEE POUR PALETTE 800x1200 (en longueur)	Ast	mm	1844	1844
4.35	RAYON DE GIRATION	Wa	mm	1369	1369
PERFORMANCES					
5.2	VITESSE DE LEEVE AVEC CHARGE/SANS CHARGE	COUPS		9/9	9/9
5.3	VITESSE DESCENTE AVEC CHARGE/SANS CHARGE	m/s		0,05/0,02	0,05/0,02

G= Caoutchouc, N= Nylon, P= Polyuréthane, A= Acier, NE= Nylon extra





TRANSPALETTES MANUELS

La gamme de transpalettes manuels produite en Italie, propose du matériel pour la manutention de palettes de toutes dimensions. Cette gamme se distingue par des produits fiables et de grande qualité avec une garantie 3 ans. Au delà des produits standards de la marque Lifter by Pramac, des solutions spéciales peuvent être étudiées selon les applications spécifiques.

GS

GS BASIC - GS PRO GS SPECIAL - GS PREMIUM

GS BASIC

Le transpalette GS Basic, l'entrée de gamme robuste et fiable, disponible en fourches 800 et 1150 mm.

GS PRO, SPECIAL 3 tonnes

Le transpalette GS Pro est équipé en standard de galets d'entrée-sortie et d'une poignée ergonomique. Les séries de la version GS Special sont conçues pour toutes les applications spécifiques en terme de tailles de palettes. Le nouveau modèle GS30 avec sa structure renforcée est extrêmement résistant et offre 3000 kg de capacité de charge.

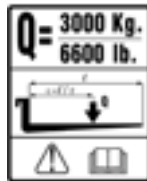

GS PREMIUM

Le GS Premium est une offre haut de gamme grâce aux roues balanciers assurant une meilleure stabilité, au système de contrôle de descente, à la poignée de contrôle 3 positions et 2 vitesses de descente, roues polyuréthane en série. Certification 50.000 Cycles sur la pompe hydraulique.



Accessoires disponibles: galets simples, roues tandem, roues polyuréthane, nylon, caoutchouc. Frein à commande manuelle. Sur demande selon les modèles.



SOUPE DE PROTECTION
Dans le cas où la capacité maximale de charge est dépassée, les transpalettes disposent d'une soupape de protection qui bloque le levage des fourches et prévient ainsi de tout danger potentiel.



PEINTURE
Les parties brutes du châssis et des fourches reçoivent un revêtement époxy à une température de 250°C: la finition est de très haute qualité, et augmente la durée de vie du transpalette.

Transpalettes Manuels

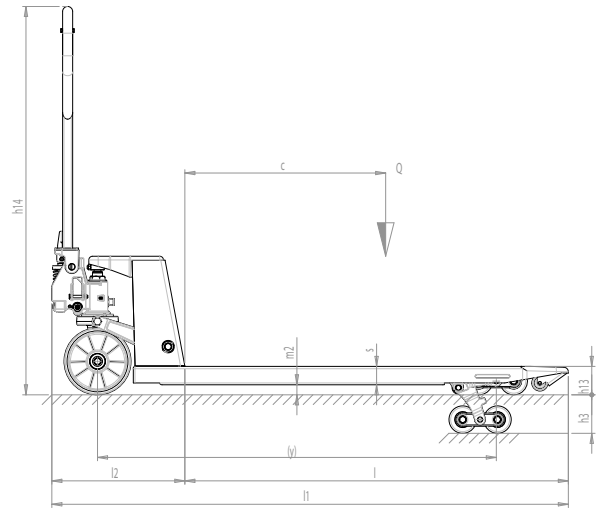
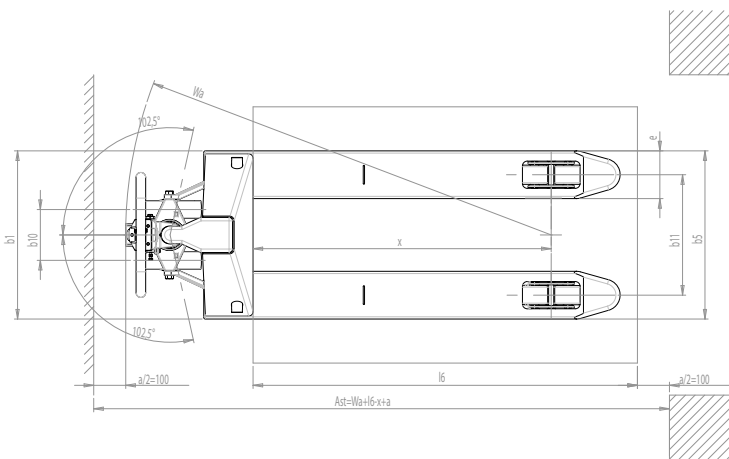

DESCRIPTION

1.2	MODELE		GS BASIC 22 S2-S4	GS PRO 25 S2-S4	GS PREMIUM 25 S2-S4	GS/AV PRO 25 S2-S4	GS PRO 30 S4	GS/L PRO 25 S2-S4	GS/M PRO 25 S2-S4	GS B 20 S4
1.3	MODE DE TRANSLATION		MANUEL	MANUEL	MANUEL	MANUEL	MANUEL	MANUEL	MANUEL	MANUEL
1.4	SYSTEME DE CONDUITE		ACCOMPAGNEMENT	ACCOMPAGNEMENT	ACCOMPAGNEMENT	ACCOMPAGNEMENT	ACCOMPAGNEMENT	ACCOMPAGNEMENT	ACCOMPAGNEMENT	ACCOMPAGNEMENT
1.5	CAPACITE NOMINALE	Q	kg	2200	2500	2500	2500	3000	2500	2500
1.6	CENTRE DE GRAVITE	c	mm	600	600	600	600	600	400	600
1.8	DEPORT AVANT DE LA CHARGE	x	mm	932	932	932	932	932	582	945
1.9	EMPATTEMENT	y	mm	1192	1192	1192	1192	1192	842	1192

POIDS

2.1	POIDS A VIDE		kg	61-63	61-63	63-65	61-63	79	66-68	52-54	71
2.2	CHARGE PAR ESSIEU AVEC CHARGE, AVANT/ARRIERE		kg	655/1606-1608	767/1794-1796	739/1824-1826	738/1823-1825	889/2190	771/1795-1797	691/1861-1863	693/1378
2.3	CHARGE PAR ESSIEU SANS CHARGE, AVANT/ARRIERE		kg	42/19-21	42/19-21	43/20-22	42/19-21	53/26	46/20-22	35/17-19	48/23

ROUES/CHASSIS

3.1	ROUES			P/N	P/N	P/P	P/N	P/N	P/N	P/A
3.2	DIMENSIONS ROUES, AVANT (Ø X LARGEUR)			200x45	200x55	200x55	200x55	200x55	200x55	200x55
3.3	DIMENSIONS ROUES, ARRIERE (Ø X LARGEUR)			82x82-60	82x82-60	82x82-60	82x82-60	82x60	82x82-60	50x58
3.4	ROUES LATERALES (Ø X LARGEUR)			-	-	-	-	-	-	-
3.5	NOMBRE DE ROUES AVANT/ARRIERE			2/2-2/4	2/2-2/4	2/2-2/4	2/2-2/4	2/4	2/2-2/4	2/2-2/4
3.6	VOIE AVANT	b10	mm	155	155	155	155	155	155	130
3.7	VOIE ARRIERE	b11	mm	375	375	375	375	375	535	250

DIMENSIONS

4.4	ELEVATION	h3	mm	115	115	115	115	115	115	115
4.9	HAUTEUR DU TIMON EN POSITION DE CONDUITE MIN/MAX	h14	mm	690/1160	690/1160	690/1160	415/1250	690/1160	690/1160	690/1160
4.15	HAUTEUR DU SOL	h13	mm	85	85	85	85	85	85	55
4.19	LONGUEUR TOTALE	l1	mm	1550	1550	1550	1550	1550	1550	1200
4.20	LONGUEUR TABLIER	l2	mm	400	400	400	400	400	400	400
4.21	LARGEUR TOTALE	b1	mm	525	525	525	525	525	685	400
4.22	DIMENSIONS FOURCHES	s/e/l	mm	55/150/1150	55/150/1150	55/150/1150	55/150/1150	55/150/1150	55/150/1150	55/150/800
4.25	LARGEUR UTILE	b5	mm	525	525	525	525	525	685	400
4.32	GARDE AU SOL AU MILIEU DE L'EMPATTEMENT	m2	mm	30	30	30	30	30	30	15
4.34	LARGEUR D'ALLEE POUR PALETTE 800X1200 (EN LONGUEUR)	Ast	mm	1835	1835	1835	1835	1835	1835	1435
4.35	RAYON DE GIRATION	Wa	mm	1367	1367	1367	1367	1367	1367	1017

PERFORMANCE

5.2	VITESSE DE TRANSLATION AVEC/SANS CHARGE		coups	13/13	13/13	13/13	13/6	13/13	13/13	13/13
-----	---	--	-------	-------	-------	-------	------	-------	-------	-------

G = Caoutchouc, N = Nylon, P = Polyuréthane, A = Acier, NE = Nylon extraextra

DIMENSIONS FOURCHES	l	mm	600	800	950	1000	1150	1220	1350	1500	1800	2000
CENTRE DE GRAVITE	c	mm	300	400	475	500	600	610	675	750	900	1000
NOMBRE DE ROUES AVANT/ARRIERE			2/2-2/4	2/2-2/4	2/2-2/4	2/2-2/4	2/2-2/4	2/2-2/4	2/4	2/4	2/4	2/4
LONGUEUR TOTALE	l1	mm	1000	1200	1350	1400	1550	1620	1750	1900	2200	2400
DEPORT AVANT DE LA CHARGE	x	mm	382	582	732	782	932	1002	1132	1282	1582	1782
EMPATTEMENT	y	mm	642	842	992	1042	1192	1262	1392	1542	1842	2042
POIDS A VIDE		kg	52-54	57-59	59-61	60-62	63-65	65-67	90	112	127	134
CHARGE PAR ESSIEU AVEC CHARGE, AVANT/ARRIERE		kg	356/2196-2198	580/1017-1435	688/1871-1873	716/1844-1846	739/1824-1826	821/1744-1746	880/1710	929/1717	1002/1625	1037/1597
CHARGE PAR ESSIEU SANS CHARGE, AVANT/ARRIERE		kg	37/15-17	40/17-19	40/19-21	39/21-23	43/20-22	44/21-23	59/31	66/46	76/51	80/54
RAYON DE GIRATION	Wa	mm	817	1017	1167	1217	1367	1437	1567	1717	2017	2217
LARGEUR D'ALLEE POUR PALETTE 800X1200 (EN LONGUEUR)	Ast	mm	1235	1435	1585	1635	1835	1855	1985	2135	2435	2635

Mr. Hydro

GS/G

Les transpalettes galvanisés offrent une bonne résistance à la corrosion grâce au processus de galvanisation à chaud du châssis, et au système de contrôle de fuite du corps de pompe.

GS/X

La version galva-inox utilise un châssis En inox type Aisi 304 combiné au polissage électrique. Les autres pièces sont soumises à un traitement de galvanisation par immersion à chaud.

GS/I

Toutes les pièces utilisées sont en inox type Aisi 304 combiné au polissage électrique, tandis que la pompe est en bronze

GS/Galvanisé, Inox, Galva-Inox

Les transpalettes Mr Hydro sont spécialement conçus pour les applications en milieu humide ou spécifique. Le modèle tout inox est particulièrement adapté pour les activités où l'hygiène est primordiale comme l'agroalimentaire, l'industrie chimique ou pharmaceutique.



POMPE HYDRAULIQUE EN BRONZE

La version INOX est équipée d'une pompe en bronze conçue pour résister à toutes les agressions (humidité, oxydation).



RÉSISTANCE MAXIMUM À LA CORROSION

L'utilisation d'inox AISI 304 combiné au polissage électrique rend la structure du transpalette plus résistante que les peintures traditionnelles, et garantit une hygiène maximale.

Transpalettes Manuels

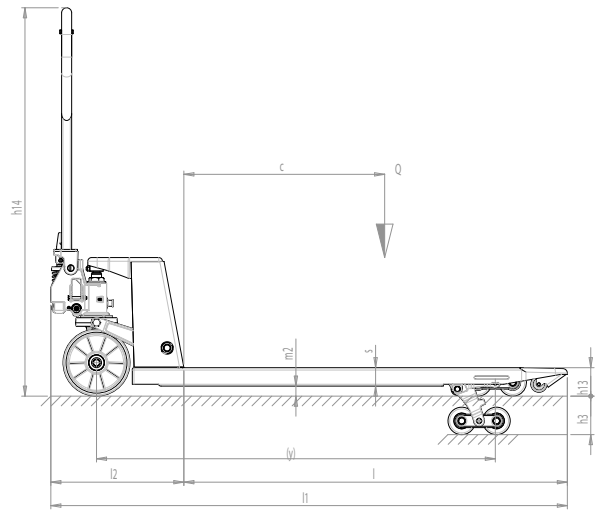
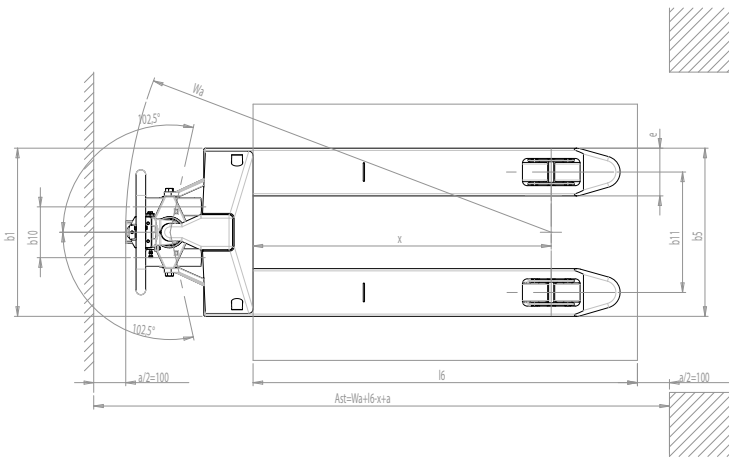

DESCRIPTION

1.2	MODELE		GS/G 25 S2-S4	GS/X 25 S2-S4	GS/I 25 S2-S4	GS/L G 25 S2-S4	GS/M G 25 S2-S4
1.3	MODE DE TRANSLATION		MANUEL	MANUEL	MANUEL	MANUEL	MANUEL
1.4	SYSTÈME DE CONDUITE		ACCOMPAGNEMENT	ACCOMPAGNEMENT	ACCOMPAGNEMENT	ACCOMPAGNEMENT	ACCOMPAGNEMENT
1.5	CAPACITE NOMINALE	Q kg	2500	2500	2500	2500	2500
1.6	CENTRE DE GRAVITE	c mm	600	600	600	600	400
1.8	DEPORT AVANT DE LA CHARGE	x mm	932	932	932	932	582
1.9	EMPATTEMENT	y mm	1192	1192	1192	1192	842

POIDS

2.1	POIDS A VIDE	kg	61-63	62-64	67-69	66-68	52-54
2.2	CHARGE PAR ESSIEU AVEC CHARGE, AVANT/ARRIERE	kg	738/1823-1823	739/1823-1825	742/1825-1827	771/1795-1797	575/1977-1979
2.3	CHARGE PAR ESSIEU SANS CHARGE, AVANT/ARRIERE	kg	42/19-21	43/19-21	46/21-23	46/20-22	35/17-19

ROUES/CHÂSSIS

3.1	ROUES		N/N	NE/NE	NE/NE	N/N	N/N
3.2	DIMENSIONS ROUES, AVANT (Ø X LARGEUR)		200x50	200x50	200x50	200x50	200x50
3.3	DIMENSIONS ROUES, ARRIERE (Ø X LARGEUR)		82x82-60	82x82-60	82x82-60	82x82-60	82x82-60
3.4	ROUES LATERALES (Ø X LARGEUR)		-	-	-	-	-
3.5	NOMBRE DE ROUES AVANT/ARRIERE		2/2-2/4	2/2-2/4	2/2-2/4	2/2-2/4	2/2-2/4
3.6	VOIE AVANT	b10 mm	155	155	155	155	155
3.7	VOIE ARRIERE	b11 mm	375	375	375	535	250

DIMENSIONS

4.4	ELEVATION	h3 mm	115	115	115	115	115
4.9	HAUTEUR DU TIMON EN POSITION DE CONDUITE MIN/MAX	h14 mm	690/1160	690/1160	690/1160	690/1160	690/1160
4.15	HAUTEUR DU SOL	h13 mm	85	85	85	85	85
4.19	LONGUEUR TOTALE	l1 mm	1550	1550	1550	1550	1200
4.20	LONGUEUR TABLIER	l2 mm	400	400	400	400	400
4.21	LARGEUR TOTALE	b1 mm	525	525	525	685	400
4.22	DIMENSIONS FOURCHES	s/e/l mm	55/150/1150	55/150/1150	55/150/1150	55/150/1150	55/150/800
4.25	LARGEUR UTILE	b5 mm	525	525	525	685	400
4.32	GARDE AU SOL AU MILIEU DE L'EMPATTEMENT	m2 mm	30	30	30	30	30
4.35	RAYON DE GIRATION	Wa mm	1367	1367	1367	1367	1017

PERFORMANCE

5.2	VITESSE DE LEVEE AVEC/SANS CHARGE	coups	13/13	13/13	13/13	13/13	13/13
-----	-----------------------------------	-------	-------	-------	-------	-------	-------

COMPOSANTS

CORPS DE POMPE		GALVANISE	GALVANISE	BRONZE	GALVANISE	GALVANISE
CHÂSSIS		GALVANISE	INOX	INOX	GALVANISE	GALVANISE
TIRANT		GALVANISE	GALVANISE	INOX	GALVANISE	GALVANISE
BALANCIER		GALVANISE	GALVANISE	INOX	GALVANISE	GALVANISE
ROUES DIRECTRICES		NYLON	NYLON EXTRA	NYLON EXTRA	NYLON	NYLON
ROUES		NYLON	NYLON EXTRA	NYLON EXTRA	NYLON	NYLON
TIMON		GALVANISE	INOX	INOX	GALVANISE	GALVANISE

G = Caoutchouc, N = Nylon, P = Polyuréthane, A = Acier, NE = Nylon extra

DIMENSIONS FOURCHES	l	mm	800	1150	1220
CENTRE DE GRAVITE	c	mm	400	600	610
NOMBRE DE ROUES AVANT/ARRIERE			2/2-2/4	2/2-4/2	2/2-2/4
LONGUEUR TOTALE	l1	mm	1200	1550	1620
DEPORT AVANT DE LA CHARGE	x	mm	582	932	1002
EMPATTEMENT	y	mm	842	1192	1262
POIDS A VIDE	kg		55-57	61-63	63-65
CHARGE PAR ESSIEU AVEC CHARGE, AVANT/ARRIERE	kg		579/1976-1978	738/1823-1825	820/1743-1745
CHARGE PAR ESSIEU SANS CHARGE, AVANT/ARRIERE	kg		39/16-18	42/19-21	43/20-22
RAYON DE GIRATION	Wa	mm	1017	1367	1437
LARGEUR D'ALLEE POUR PALETTE 800X1200 (EN LONGUEUR)	Ast	mm	1435	1835	1855

GS/P25

PX20

2 Modèles disponibles, tous deux équipés d'un dispositif de pesage offrant de nombreuses options. Ils sont adaptés pour transporter des charges lourdes tout en étant précis et fonctionnels pour les opérations de pesage.



ÉCRAN

Le PX20 est un peseur simple, économique et robuste pour les applications de pesage. Il est équipé d'un large écran LCD pour faciliter la lecture et sa programmation est très intuitive.



GS/P25 - VERSION INOX

La série GS/P offre une capacité de charge de 2500 kg (2000 kg pour le PX20) et un plus grand nombre de fonctions comme le comptage de pièces ou la fonction d'indication de total de charge. Cette série existe également en version INOX.



STRUCTURE CHÂSSIS

La structure est constituée d'un double cadre et une fourche inférieure sur laquelle les capteurs sont placés. Quatre capteurs de pesage qui permettent une répartition uniforme de la charge, ainsi que la précision de pesage, même en cas de collision ou de charge déséquilibrée.



CARTE MEMOIRE SD

La série GS/P est disponible sur demande avec imprimante, carte mémoire SD et pesage homologué

Transpalettes Peseurs

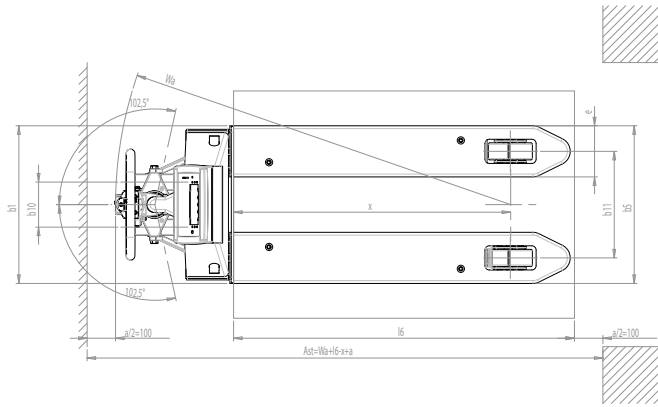
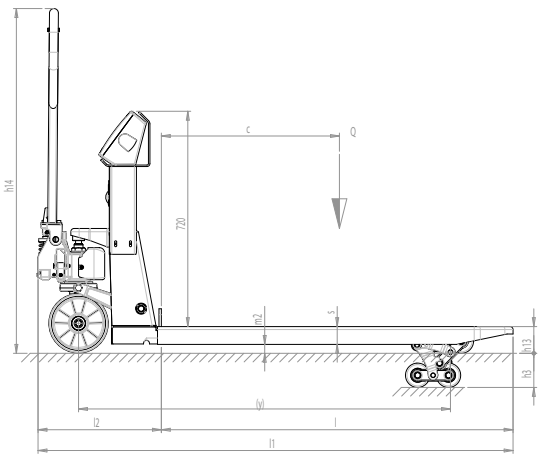

GS/P

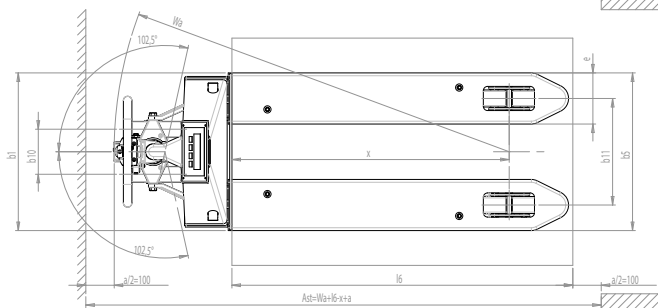
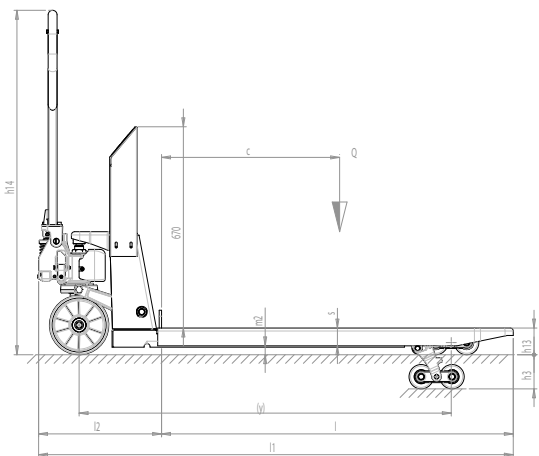

PX20

DESCRIPTION

1.2	MODELE		GS/P	GS/P CE HOMOLOGUE	GS/P INOX	PX20
1.3	MODE DE TRANSLATION		MANUEL	MANUEL	MANUEL	MANUEL
1.4	SYSTEME DE CONDUITE		ACCOMPAGNEMENT	ACCOMPAGNEMENT	ACCOMPAGNEMENT	ACCOMPAGNEMENT
1.5	CAPACITE NOMINALE	Q kg	2500	2500	2500	2000
1.6	CENTRE DE GRAVITE	c mm	600	600	600	600
1.8	DEPORT AVANT DE LA CHARGE	x mm	975,5	975,5	975,5	975
1.9	EMPATTEMENT	y mm	1250	1250	1250	1255

POIDS

2.1	POIDS A VIDE	kg	124	124	132	113
2.2	CHARGE PAR ESSIEU AVEC CHARGE, AVANT/ARRIERE	kg	787/1837	787/1837	790/1842	633/1480
2.3	CHARGE PAR ESSIEU SANS CHARGE, AVANT/ARRIERE	kg	77/47	77/47	82/50	71/42

ROUES/CHASSIS

3.1	ROUES		P/P	P/P	NE/NE	P/P
3.2	DIMENSIONS ROUES, AVANT (Ø X LARGEUR)		200x55	200x55	200x50	200x55
3.3	DIMENSIONS ROUES, ARRIERE (Ø X LARGEUR)		82x60	82x60	82x60	82x60
3.4	ROUES LATERALES (Ø X LARGEUR)		-	-	-	-
3.5	NOMBRE DE ROUES AVANT/ARRIERE		2/4	2/4	2/4	2/4
3.6	VOIE AVANT	b10 mm	155	155	155	155
3.7	VOIE ARRIERE	b11 mm	375	375	375	375

DIMENSIONS

4.4	ELEVATION	h3 mm	115	115	115	115
4.5	ENCOMBREMENT MAXIMUM	h14 mm	690/1160	690/1160	690/1160	690/1160
4.15	HAUTEUR DU SOL	h13 mm	90	90	90	90
4.19	LONGUEUR TOTALE	l1 mm	1596	1596	1596	1596
4.20	LONGUEUR TABLIER	l2 mm	411	411	411	411
4.21	LARGEUR TOTALE	b1 mm	555	555	555	555
4.22	DIMENSIONS FOURCHES	s/e/l mm	60/180/1185	60/180/1185	60/180/1185	60/180/1185
4.25	LARGEUR UTILE	b5 mm	555	555	555	555
4.32	GARDE AU SOL AU MILIEU DE L'EMPATTEMENT	m2 mm	30	30	30	30
4.34	LARGEUR D'ALLEE POUR PALETTE 800X1200 (EN LONGUEUR)	Ast mm	1851	1851	1851	1815
4.35	RAYON DE GIRATION	Wa mm	1426	1426	1426	1390

PERFORMANCE

5.2	VITESSE DE LEVEE AVEC/SANS CHARGE	coups	13/13	13/13	13/13	13/13
-----	-----------------------------------	-------	-------	-------	-------	-------

PESAGE

6.4	TENSION BATTERIE, CAPACITE	V/Ah	6/4	6/4	6/4	6/1,1
	ECRAN		LCD / 6 DIGITS 25mm	LCD / 6 DIGITS 25mm	LCD / 6 DIGITS 25mm	LCD / 6 DIGITS 25mm
	UNITE DE MESURE		kg/lb	kg/lb	kg/lb	kg/lb
	FUNCTIONS		Tare / Auto off / Totalisation de charge / Compte pièces	Tare / Auto off / Totalisation de charge / Compte pièces	Tare / Auto off / Totalisation de charge / Compte pièces	Tare / Contrebalance poids / Auto off
	AUTONOMIE	h	50	50	50	30
	PRECISION DE LECTURE	%	0,05	0,05	0,05	0,05
	CAPTEUR PESAGE	n.	4	4	4	4
	DIVISION	kg	0,5	1	0,5	0,5

HX

HX10M - HX10E

Les séries HX10 disponibles en version manuelle ou électrique permettent de lever des charges jusqu'à 800kg. C'est l'outil idéal pour travailler à hauteur, il convient pour les applications répétitives comme les approvisionnements de chaîne de production et offre un grand confort d'utilisation.



Batterie et chargeur externe inclus
Disponible en version GEL ou
avec chargeur incorporé en option



STABILISATEURS AVANT/ARRIERE

Stabilisateurs avant pour assurer un maintien optimum même avec des charges
Stabilisateurs arrière pour protéger et stabiliser l'appareil dès que la charge est élevée au dessus de 400mm.



POIGNÉE DE COMMANDE

L'unité hydraulique a été modifiée afin de réduire les efforts et ainsi monter les charges inférieures à 150 kg en 30 coups de pompe (levée-rapide).



SYSTÈME DE MISE À NIVEAU AUTOMATIQUE (EN OPTION)

- Un capteur ajuste la hauteur d'élévation des fourches en fonction de la charge.
- Chaque mouvement est signalé par avertisseur sonore.
- L'angle de la cellule est ajustable ainsi que sa hauteur.
- Un micro-switch déconnecte la batterie lors de l'arrêt de l'élévation/descente des fourches, et évite la décharge de la batterie.



BOUTON D'ARRÊT D'URGENCE

L'arrêt d'urgence à double fonction: coupe batterie et arrêt de l'électrovanne (à vide) qui permet une descente de la charge plus fluide. Ces dispositifs rendent la travail plus sûre et efficace

Transpalettes Haute-Levée

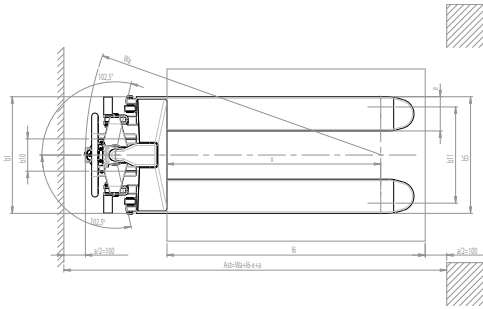
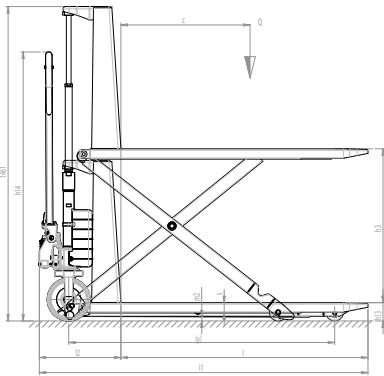

HX10M

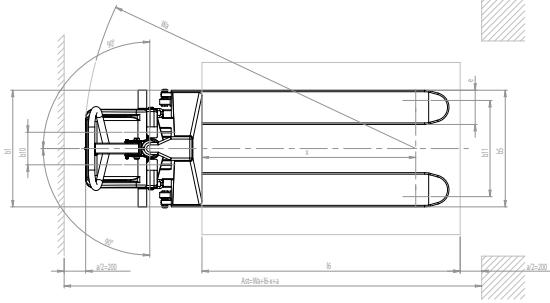
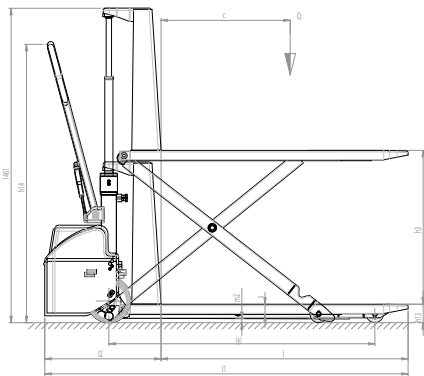

HX10E

DESCRIPTION

1.2	MODELE		HX10M 1150x540	HX10M 1150x680	HX10E 1150x540	HX10E 1150x680	HX10E 1500x540	HX10E 1800x540	HX10E 2000x540
1.3	MODE DE TRANSLATION		MANUEL	MANUEL	MANUEL	MANUEL	MANUEL	MANUEL	MANUEL
1.4	SYSTÈME DE CONDUITE		ACCOMPAGNEMENT	ACCOMPAGNEMENT	ACCOMPAGNEMENT	ACCOMPAGNEMENT	ACCOMPAGNEMENT	ACCOMPAGNEMENT	ACCOMPAGNEMENT
1.5	CAPACITE NOMINALE	Q	kg	1000	1000	1000	1000	1000	1000
1.6	CENTRE DE GRAVITE	c	mm	600	600	600	762	900	1000
1.8	DEPORT AVANT DE LA CHARGE	x	mm	993	993	993	1368	1643	1843
1.9	EMPATTEMENT	y	mm	1236	1236	1236	1236	1611	2086

POIDS

2.1	POIDS A VIDE	kg	104	111	139 (144*)	146	235 (240*)	259 (264*)	262 (267*)
2.2	CHARGE PAR ESSIEU AVEC CHARGE, AVANT/ARRIERE	kg	339/765	344/767	429/710 (434/710*)	434/712 (439/712*)	531/704 (536/704*)	572/687 (577/687*)	584/678 (589/678*)
2.3	CHARGE PAR ESSIEU SANS CHARGE, AVANT/ARRIERE	kg	79/25	84/27	111/28 (116/28*)	116/30	155/80 (160/80*)	178/81 (183/81*)	180/82 (185/82*)

ROUES/CHÂSSIS

3.1	ROUES		P/P	P/P	G/P	G/P	G/P	G/P	G/P
3.2	DIMENSIONS ROUES, AVANT (Ø X LARGEUR)		200x45	200x45	200x50	200x50	200x50	200x50	200x50
3.3	DIMENSIONS ROUES, ARRIERE (Ø X LARGEUR)		80x50	80x50	80x50	80x50	80x50	80x50	80x50
3.4	ROUES LATÉRALES (Ø X LARGEUR)		-	-	-	-	-	-	-
3.5	NOMBRE DE ROUES AVANT/ARRIERE		2/2	2/2	2/2	2/2	2/2	2/2	2/2
3.6	VOIE AVANT	b10	mm	150	150	150	150	150	150
3.7	VOIE ARRIERE	b11	mm	447	587	447	587	447	447

DIMENSIONS

4.4	ELEVATION	h3	mm	715	715	715	715	715	715
4.9	HAUTEUR DU TIMON EN POSITION DE CONDUITE MIN/MAX	h14	mm	415/1250	415/1250	915/1300	915/1300	915/1300	915/1300
4.15	HAUTEUR DU SOL	h13	mm	85	85	85	85	85	85
4.19	LONGUEUR TOTALE	l1	mm	1526	1526	1690	1690	2065	2540
4.20	LONGUEUR TABLIER	l2	mm	376	376	540	540	540	540
4.21	LARGEUR TOTALE	b1	mm	540	680	540	680	540	540
4.22	DIMENSIONS FOURCHES	s/e/l	mm	48/160/1150	48/160/1150	48/160/1150	48/160/1150	48/160/1525	48/160/1800
4.25	LARGEUR UTILE	b5	mm	540	680	540	680	540	540
4.32	GARDE AU SOL AU MILIEU DE L'EMPATTEMENT	m2	mm	21	21	21	21	21	21
4.34	LARGEUR D'ALLEE POUR PALETTE 800X1200 (EN LONGUEUR)	Ast	mm	1779	1779	1948	1948	2273	2548
4.35	RAYON DE GIRATION	Wa	mm	1372	1372	1541	1541	1916	2391

PERFORMANCE

5.2	VITESSE DE LEVEE AVEC/SANS CHARGE	coups	62/30	62/30	0,08/0,13	0,08/0,13	0,08/0,13	0,08/0,13	0,08/0,13
5.3	VITESSE DE DESCENTE AVEC/SANS CHARGE	m/s	0	0	0,13/0,06	0,13/0,06	0,13/0,06	0,13/0,06	0,13/0,06

MOTEURS ELECTRIQUES

6.2	MOTEUR DE LEVAGE	kW			1,6	1,6	1,6	1,6	1,6
6.4	TENSION BATTERIE, CAPACITE C20	V/Ah			12/60	12/60	12/60	12/60	12/60
6.5	POIDS BATTERIE	kg			14	14	14	14	14

8.4	NIVEAU DE BRUIT A L'OREILLE DU CONDUCTEUR	dB(A)			67	67	67	67	67
-----	---	-------	--	--	----	----	----	----	----

G = Caoutchouc, N = Nylon, P = Polyuréthane, A = Acier, NE = Nylon extraextra * Version avec chargeur incorporé

MODELE		HX10E 1150x540 GEL/PLUS	HX10E 1500x540 GEL/PLUS	HX10E 1800x540 GEL/PLUS	HX10E 2000x540 GEL/PLUS
POIDS A VIDE	kg	145	241	265	268
CHARGE PAR ESSIEU AVEC CHARGE, AVANT/ARRIERE	kg	435/710	537/704	578/687	590/678
CHARGE PAR ESSIEU SANS CHARGE, AVANT/ARRIERE	kg	116/28	161/80	184/81	186/82
LONGUEUR TOTALE	l1	mm	1720	2095	2370
LONGUEUR TABLIER	l2	mm	570	570	570
LARGEUR D'ALLEE POUR PALETTE 800X1200 (EN LONGUEUR)	Ast	mm	1978	2303	2578
RAYON DE GIRATION	Wa	mm	1571	1946	2221
TENSION BATTERIE, CAPACITE C5	V/Ah	12/50	12/50	12/50	12/50
POIDS BATTERIE	kg	19	19	19	19



Lifter
WIPAC

CX12



TRANSPALETTES ÉLECTRIQUES

La gamme de transpalettes électriques a été conçue pour obtenir des machines compactes capables de fonctionner même dans des espaces très réduits. Ces transpalettes électriques peuvent s'utiliser pour des applications semi-intensives à très intensives selon les modèles et sont cependant assez flexibles pour répondre à une grande variété d'applications en entrepôt, fournissant une performance et une efficacité élevées. Sur toute la série, de nombreuses options sont proposées afin de répondre aux besoins spécifiques en termes d'exigences fonctionnelles. Le système de freinage à récupération d'énergie, la technologie AC ou le système de levée auxiliaire sont quelques-uns des dispositifs mécaniques et technologiques sélectionnés pour améliorer et développer des solutions qui répondent aux demandes du marché

CX

12 - 14

Les transpalettes électriques CX sont disponibles en différentes versions. Ils sont adaptés pour le transport de charge sur sols lisses ou pavés, leur compacité et leur rayon de giration en font l'outil idéal dans les espaces de travail étroits comme les camions.



Batterie et chargeur incorporés



DIRECTION ET COMMANDES

- Timon ergonomique.
- Indicateur de décharge batterie.
- Accélérateur ergonomique pour contrôle précis de la vitesse.
- Bouton de sécurité "anti-coincement" et avertisseur sonore en cas de danger.
- Poignée double commande (main gauche, main droite) seulement sur CX14.
- Compteur horaire de série sur version PLUS et GEL (seulement sur CX14).
- Bouton "tortue" de série pour permettre une rotation dans les espaces réduits avec timon relevé.

CX12 DIMENSIONS COMPACTES

La structure du châssis assure une protection totale de l'opérateur au niveau des pieds, notamment sur une rampe ou une surface inclinée. La réduction de la largeur (B1) et son unité motrice de 360 mm (L2) permet le travail dans des espaces réduits avec un rayon de giration exceptionnel ainsi qu'une stabilité exemplaire. Le CX 12 devient la solution idéale pour travailler dans les allées de supermarchés, ainsi qu'à l'intérieur de camions. De plus sa charge nominale de 1200 Kg garantit une vaste possibilité d'utilisation.



BATTERIE PLUS

Les versions PLUS sont équipées de batteries de semi-traction qui garantissent une meilleure autonomie pour une utilisation plus intensive. Le compartiment batterie est facile et rapide d'accès et le chargeur intégré assure une utilisation simple.



ROUES STABILISATRICES

2 roues ajustables pour une meilleure maniabilité et stabilité, même sur les surfaces les plus difficiles.

Transpalettes Électriques

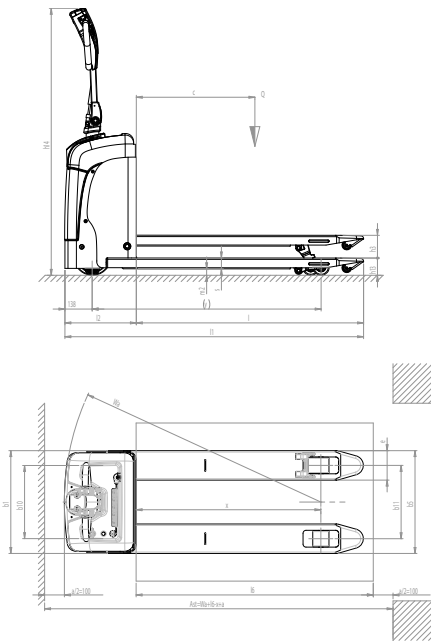

CX12

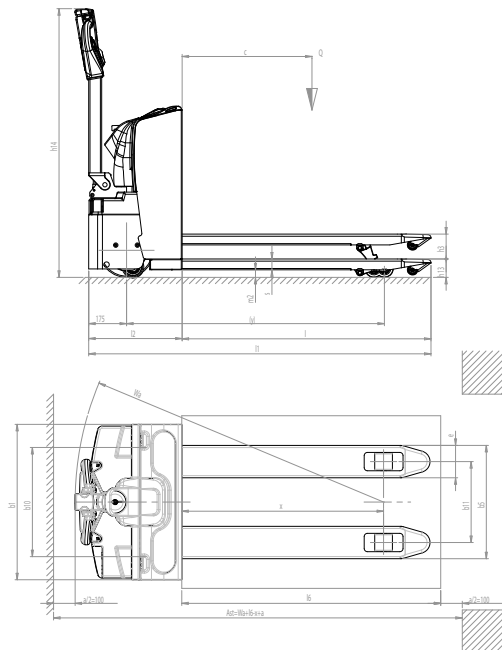

CX14

DESCRIPTION								
1.2	MODELE		CX12 S2-S4	CX12 PLUS S2-S4	CX12 GEL S2-S4	CX14 S2-S4	CX14 PLUS S2-S4	CX14 GEL S2-S4
1.3	MODE DE TRANSLATION		ELECTRIQUE	ELECTRIQUE	ELECTRIQUE	ELECTRIQUE	ELECTRIQUE	ELECTRIQUE
1.4	SYSTÈME DE CONDUITE		ACCOMPAGNEMENT	ACCOMPAGNEMENT	ACCOMPAGNEMENT	ACCOMPAGNEMENT	ACCOMPAGNEMENT	ACCOMPAGNEMENT
1.5	CAPACITE NOMINALE	Q	kg	1200	1200	1200	1400	1400
1.6	CENTRE DE GRAVITE	c	mm	600	600	600	600	600
1.8	DEPORT AVANT DE LA CHARGE	x	mm	886	886	886	935	935
1.9	EMPATTEMENT	y	mm	1119	1119	1119	1192	1192
POIDS								
2.1	POIDS A VIDE		kg	155-157	165-167	160-162	201-207	248-252
2.2	CHARGE PAR ESSIEU AVEC CHARGE, AVANT/ARRIERE		kg	431/924-926	441/924-926	436/924-926	562/1041-1045	599/1047-1051
2.3	CHARGE PAR ESSIEU SANS CHARGE, AVANT/ARRIERE		kg	124/31-33	134/31-33	129/31-33	170/33-37	207/39-43
ROUES/CHÂSSIS								
3.1	ROUES			G+P/P	G+P/P	G+P/P	G+P/P	G+P/P
3.2	DIMENSIONS ROUES, AVANT (Ø X LARGEUR)			186x50	186x50	186x50	250x76	250x76
3.3	DIMENSIONS ROUES, ARRIERE (Ø X LARGEUR)			82x82-60	82x82-60	82x82-60	82x80-60	82x80-60
3.4	ROUES LATÉRALES (Ø X LARGEUR)			75x25	75x25	75x25	100x40	100x40
3.5	NOMBRE DE ROUES AVANT/ARRIERE			1x+2/2-2/4	1x+2/2-2/4	1x+2/2-2/4	1x+2/2-2/4	1x+2/2-2/4
3.6	VOIE AVANT	b10	mm	369	369	369	506	506
3.7	VOIE ARRIERE	b11	mm	371	371	371	375	375
DIMENSIONS								
4.4	ELEVATION	h3	mm	115	115	115	115	115
4.9	HAUTEUR DU TIMON EN POSITION DE CONDUITE MIN/MAX	h14	mm	885/1345	885/1345	885/1345	786/1242	786/1242
4.15	HAUTEUR DU SOL	h13	mm	85	85	85	85	85
4.19	LONGUEUR TOTALE	l1	mm	1510	1510	1510	1650	1650
4.20	LONGUEUR TABLIER	l2	mm	360	360	360	500	500
4.21	LARGEUR TOTALE	b1	mm	520	520	520	720	720
4.22	DIMENSIONS FOURCHES	s/e/l	mm	55/150/1150	55/150/1150	55/150/1150	50/150/1150	50/150/1150
4.25	LARGEUR UTILE	b5	mm	520	520	520	525	525
4.32	GARDE AU SOL AU MILIEU DE L'EMPATTEMENT	m2	mm	30	30	30	35	35
4.34	LARGEUR D'ALLEE POUR PALETTE 800X1200 (EN LONGUEUR)	Ast	mm	1782	1782	1782	1900	1900
4.35	RAYON DE GIRATION	Wa	mm	1268	1268	1268	1435	1435
PERFORMANCE								
5.1	VITESSE DE TRANSLATION AVEC/SANS CHARGE		km/h	4,3/4,8	4,3/4,8	4,3/4,8	4,5/4,7	4,5/4,7
5.2	VITESSE DE LEVEE AVEC/SANS CHARGE		m/s	0,03/0,04	0,03/0,04	0,03/0,04	0,02/0,03	0,02/0,03
5.3	VITESSE DE DESCENTE AVEC/SANS CHARGE		m/s	0,05/0,02	0,05/0,02	0,05/0,02	0,04	0,04
5.8	PENTE MAXIMUM AVEC/SANS CHARGE			10/25	10/25	10/25	5/10	5/10
5.10	FREIN DE SERVICE			ELECTRIQUE	ELECTRIQUE	ELECTRIQUE	ELECTRIQUE	ELECTRIQUE
MOTEURS ELECTRIQUES								
6.1	MOTEUR DE TRACTION		kW	0,35	0,35	0,35	0,7	0,7
6.2	MOTEUR DE LEVAGE		kW	0,4	0,4	0,4	0,4	0,4
6.4	TENSION BATTERIE, CAPACITE C20		V/Ah	24/60	24/60 (45 C5)	24/48 (40 C5)	24/70 (C20)	24/118
6.5	POIDS BATTERIE		kg	2x14	2x19	2x16	32	78
8.4	NIVEAU DE BRUIT A L'OREILLE DU CONDUCTEUR		dB(A)	67	67	67	76	76

G = Caoutchouc, N = Nylon, P = Polyuréthane, A = Acier, NE = Nylon extraextra

MODELE	CX12 S2-S4	CX12 S2-S4	CX14 S2-S4
DIMENSIONS FOURCHES	l	800	1000
CENTRE DE GRAVITE	c	400	500
NOMBRE DE ROUES AVANT/ARRIERE		1x+2/2-2/4	1x+2/2-2/4
LONGUEUR TOTALE	l1	1160	1360
EMPATTEMENT	y	769	969
DEPORT AVANT DE LA CHARGE	x	536	736
POIDS A VIDE		150-152	199-203
CHARGE PAR ESSIEU AVEC CHARGE, AVANT/ARRIERE		333/1017-1019	561/1038-1042
CHARGE PAR ESSIEU SANS CHARGE, AVANT/ARRIERE		121/29-31	169/30-34
RAYON DE GIRATION	Wa	918	1118
LARGEUR D'ALLEE POUR PALETTE 800X1200 (EN LONGUEUR)	Ast	1382	1700

QX

18 - 20 - 20DL

QX/DL

Le QX20DL fonctionne comme un autre transpalette électrique, et offre en plus la capacité de soulever des palettes à une hauteur utile de travail d'environ 800 mm du sol. La capacité de 2000 kg est maintenue en cas d'utilisation standard et elle passe à 800 kg lorsque la charge est levée à pleine hauteur. Fourches et longerons peuvent être levés séparément et le dossier de charge (amovible) augmente la stabilité avec des charges élevées.



Les transpalettes QX sont spécialement conçus pour des applications professionnelles et répondent ainsi aux besoins spécifiques de manutention. Ces transpalettes électriques peuvent s'utiliser pour des opérations intensives et sont cependant assez flexibles pour répondre à une grande variété d'applications en entrepôt, fournissant une performance et une efficacité élevées. La série QX est équipée de moteurs de traction AC à courant alternatif, cette technologie assure une faible consommation énergétique et accroît l'autonomie de la batterie. L'entretien est également facilité par un accès aisé au moteur (sans balais) et aux principaux éléments qui



offrent un faible coût d'exploitation, fiabilité et puissance. La version DL à levée auxiliaire convient tout à fait aux applications de préparation de commandes et aux recommandations CRAM contre les troubles musculo squelettiques (tms).



POIGNÉE - GRANDE ERGONOMIE

- Indicateurs: compteur horaire et indicateur décharge batterie.
- Accélérateur ergonomique pour un contrôle précis de la vitesse.
- Bouton de sécurité «anti-coincement» et avertisseur sonore en cas de danger.
- Poignée double commande (main gauche, main droite).
- Clé de contact « mise sous tension» du circuit de commandes.
- Bouton tortue de série pour permettre une rotation dans un espace réduit avec le timon relevé.



FOURCHES & ELÉVATION PAR TRACTION

Embout de fourches renforcé (8 mm d'épaisseur), fusionné d'un bloc, et très résistant. Modèles galet simple ou boggies disponibles, équipés en standard d'un galet d'entrée et de doubles galets de sortie. Le système d'élévation se fait par traction sur les tirants des fourches. Les tirants sont ajustables et permettent un réglage précis et aisé de la hauteur des fourches.



ROUES MOTRICES ET STABILISATRICES

Roue motrice puissante avec technologie AC qui assure un contrôle optimal de la vitesse ainsi que des performances avec ou sans charge jusqu'à 6 km/h. Roues stabilisatrices compensatrices pour une stabilité accrue de la machine sur tous types de surfaces.



TECHNOLOGIE AC

Cette technologie AC (à courant alternatif) assure une faible consommation énergétique et accroît l'autonomie de la batterie. L'entretien est également facilité par un accès aisé au moteur (sans balais) et aux principaux éléments qui offre un faible coût d'exploitation, fiabilité et puissance.

Transpalettes Électriques

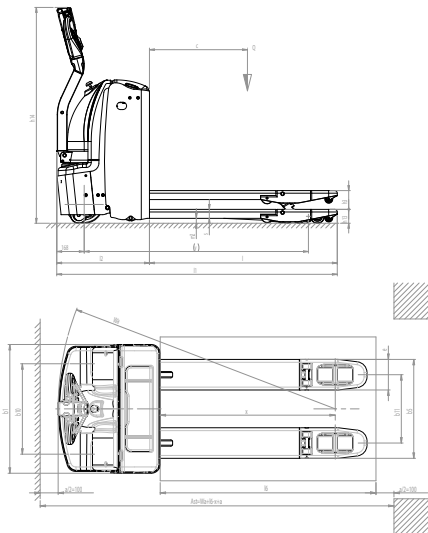

QX18-20

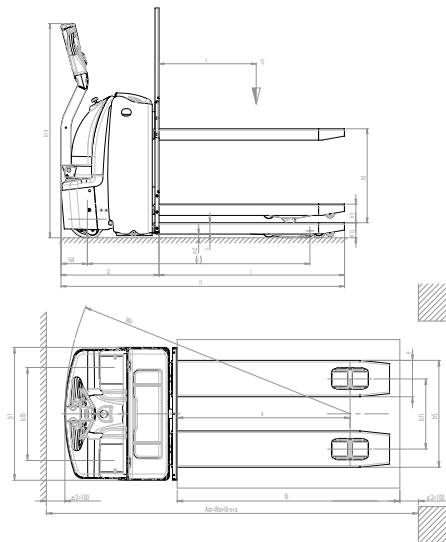

QX20DL

DESCRIPTION

1.2	MODELE	QX18 S2-S4	QX20 S2-S4	QX20 DL S4
1.3	MODE DE TRANSLATION	ELECTRIQUE	ELECTRIQUE	ELECTRIQUE
1.4	SYSTEME DE CONDUITE	ACCOMPAGNEMENT	ACCOMPAGNEMENT	ACCOMPAGNEMENT
1.5	CAPACITE NOMINALE	Q kg	1800	2000
1.6	CENTRE DE GRAVITE	c mm	600	600
1.8	DEPORT AVANT DE LA CHARGE	x mm	973	896
1.9	EMPATTEMENT	y mm	1373	1373

POIDS

2.1	POIDS A VIDE	kg	510-515	510-515	615
2.2	CHARGE PAR ESSIEU AVEC CHARGE, AVANT/ARRIERE	kg	874/1436-1441	928/1582-1587	980-1635
2.3	CHARGE PAR ESSIEU SANS CHARGE, AVANT/ARRIERE	kg	388/122-127	388/122-127	440-175

ROUES/CHASSIS

3.1	ROUES		P+P/P	P+P/P	P+P/P
3.2	DIMENSIONS ROUES, AVANT (Ø X LARGEUR)		230x75	230x75	230x75
3.3	DIMENSIONS ROUES, ARRIERE (Ø X LARGEUR)		85x90-80	85x90-80	85x80
3.4	ROUES LATERALES (Ø X LARGEUR)		100x40	100x40	100x40
3.5	NOMBRE DE ROUES AVANT/ARRIERE		1x+2/2-2/4	1x+2/2-2/4	1x+2/4
3.6	VOIE AVANT	b10 mm	506	506	506
3.7	VOIE ARRIERE	b11 mm	380	380	380

DIMENSIONS

4.4	ELEVATION	h3 mm	115	115	580
4.6	LEVÉE INITIALE	h5 mm	-	-	115
4.9	HAUTEUR DU TIMON EN POSITION DE CONDUITE MIN/MAX	h14 mm	784/1320	784/1320	784/1320
4.15	HAUTEUR DU SOL	h13 mm	85	85	93
4.19	LONGUEUR TOTALE	l1 mm	1715	1715	1755
4.20	LONGUEUR TABLIER	l2 mm	565	565	605
4.21	LARGEUR TOTALE	b1 mm	716	716	716
4.22	DIMENSIONS FOURCHES	s/e/l mm	55/170/1150	55/170/1150	70/196/1150
4.25	LARGEUR UTILE	b5 mm	550	550	576
4.32	GARDE AU SOL AU MILIEU DE L'EMPATTEMENT	m2 mm	30	30	23
4.34	LARGEUR D'ALLEE POUR PALETTE 800X1200 (EN LONGUEUR)	Ast mm	2002	2002	2079
4.35	RAYON DE GIRATION	Wa mm	1575	1575	1575

PERFORMANCE

5.1	VITESSE DE TRANSLATION AVEC/SANS CHARGE	km/h	6,0/6,0	6,0/6,0	6,0/6,0
5.2	VITESSE DE LEVEE AVEC/SANS CHARGE	m/s	0,04/0,05	0,04/0,05	0,04/0,05
5.3	VITESSE DE DESCENTE AVEC/SANS CHARGE	m/s	0,05/0,04	0,05/0,04	0,05/0,04
5.8	PENTE MAXIMUM AVEC/SANS CHARGE		10/20	10/20	10/20
5.10	FREIN DE SERVICE		ELECTRIQUE	ELECTRIQUE	ELECTRIQUE

MOTEURS ELECTRIQUES

6.1	MOTEUR DE TRACTION	kW	1,2	1,5	1,5
6.2	MOTEUR DE LEVAGE	kW	2,2	2,2	2,2
6.4	TENSION BATTERIE, CAPACITE C20	V/Ah	24/180	24/180	24/200
6.5	POIDS BATTERIE	kg	190	190	188
8.4	NIVEAU DE BRUIT A L'OREILLE DU CONDUCTEUR	dB(A)	58,4	58,4	58,4

G = Caoutchouc, N = Nylon, P = Polyuréthane, A = Acier, NE = Nylon extraextra

MODELE		QX18 S2-S4	QX20 S2-S4
DIMENSIONS FOURCHES	l mm	1000	1000
CENTRE DE GRAVITE	c mm	500	500
LONGUEUR TOTALE	l1 mm	1565	1565
EMPATTEMENT	y mm	1223	1223
DEPORT AVANT DE LA CHARGE	x mm	823	823
POIDS A VIDE	kg	502-507	502-507
CHARGE PAR ESSIEU AVEC CHARGE, AVANT/ARRIERE	kg	868/1434-1439	922/1580-1585
CHARGE PAR ESSIEU SANS CHARGE, AVANT/ARRIERE	kg	382/120-125	382/120-125
RAYON DE GIRATION	Wa mm	1425	1425
LARGEUR D'ALLEE POUR PALETTE 800X1200 (EN LONGUEUR)	Ast mm	1802	1802
BATTERIE			
TENSION, CAPACITE C5	V/Ah	24/180	24/230
POIDS	kg	185	212

QX

20P – 22

QX22

Le QX22 est la machine idéale pour des manipulations intensives de marchandises sur de grandes distances. Sa capacité de charge élevée (2.2t), son excellente vitesse de déplacement (10 km/h), ses batteries jusqu'à 315 ah interchangeables font du QX22 le meilleur choix de transpalette électrique pour les applications intensives.



QX équipés d'une plateforme. Les modèles QX équipés d'une plateforme rabattable s'adaptent aussi bien aux manoeuvres en couloir de travail étroit qu'aux utilisations sur des distances moyennes avec une vitesse pouvant atteindre jusqu'à 8 à 10 km/h. Leur châssis résistant, leur moteur à technologie «SEM» et leur système de freinage avec récupération d'énergie sont seulement quelques exemples de leur technologie de pointe.



ROUES

- Roue motrice puissante (2kW) avec technologie SEM (moteur à excitation séparée) et de grand diamètre (230x75mm).
- Deux roues stabilisatrices compensatrices pour une stabilité accrue de la machine sur tous types de surfaces.



ECHANGE BATTERIES SUR QX22

Le remplacement des batteries se fait par les panneaux latéraux amovibles, l'échange des batteries est facilité par un chariot interne d'extraction muni de roulettes. Une station d'échange batteries est disponible en option afin de simplifier cette opération.



TECHNOLOGIE ET SECURITÉ

Ce transpalette est équipé de 3 microswitchs qui contrôlent automatiquement la vitesse de translation de la machine, selon les normes de sécurité, et font ralentir le transpalette de 10km/h à 6km/h dès que l'un des incidents suivants apparaît:

1. Les protections latérales de la plateforme sont en position basse.
2. La plateforme est fermée sans opérateur.
3. Le transpalette effectue un virage d'au moins 8 degrés.



MOTEURS

Moteur de levage (2.2kW) et de traction (2.2 kW) tension 24 V. Le montage vertical permet un accès facile aux pièces internes et réduit les dimensions et la tension sur les câbles. La technologie SEM (moteur à excitation séparée) assure une vitesse maximale de 8 km/h à 10 km/h avec ou sans charge, tandis que le variateur MOFSET assure un contrôle précis de la traction. Le microswitch déconnecte l'unité électrique lorsque les fourches sont à la hauteur maximale et réduit ainsi la consommation d'énergie.

Transpalettes Électriques

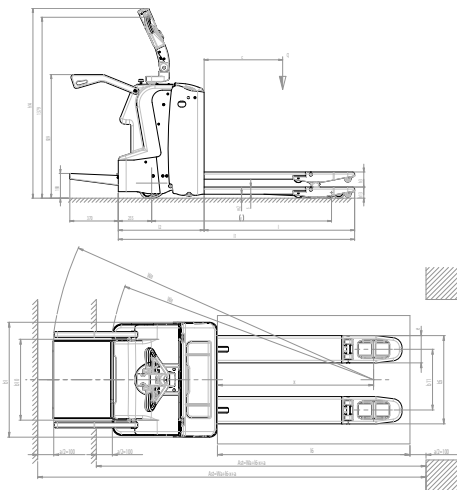

QX20P

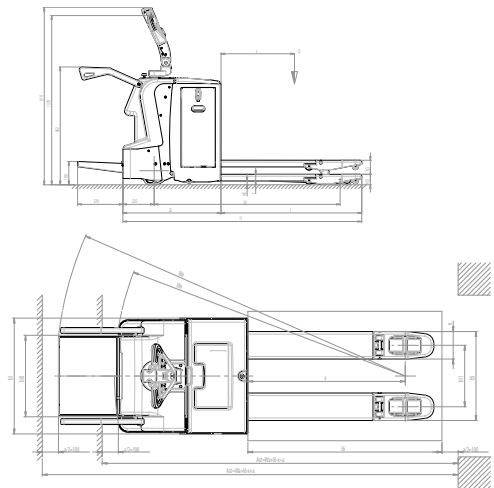

QX22

DESCRIPTION

1.2	MODELE	QX20P S2-S4	QX22 S2-S4
1.3	MODE DE TRANSLATION	ELECTRIQUE	ELECTRIQUE
1.4	SYSTEME DE CONDUITE	ACCOMPAGNEMENT/DEBOUT	ACCOMPAGNEMENT/DEBOUT
1.5	CAPACITE NOMINALE	Q kg	2000
1.6	CENTRE DE GRAVITE	c mm	600
1.8	DEPORT AVANT DE LA CHARGE	x mm	973
1.9	EMPATTEMENT	y mm	1373

POIDS

2.1	POIDS A VIDE	kg	559-564	632-637
2.2	CHARGE PAR ESSIEU AVEC CHARGE, AVANT/ARRIERE	kg	1582-1587/977	1872-1877/960
2.3	CHARGE PAR ESSIEU SANS CHARGE, AVANT/ARRIERE	kg	117-122/442	190-195/442

ROUES/CHASSIS

3.1	ROUES		P/P+P	P/P+P
3.2	DIMENSIONS ROUES, AVANT (Ø X LARGEUR)		85x90-80	85x90-80
3.3	DIMENSIONS ROUES, ARRIERE (Ø X LARGEUR)		230x75	230x75
3.4	ROUES LATERALES (Ø X LARGEUR)		100x40	100x40
3.5	NOMBRE DE ROUES AVANT/ARRIERE		2/4 - 1x+2	2/4 - 1x+2
3.6	VOIE AVANT	b10 mm	380	380
3.7	VOIE ARRIERE	b11 mm	506	506

DIMENSIONS

4.4	ELEVATION	h3 mm	115	115
4.9	HAUTEUR DU TIMON EN POSITION DE CONDUITE MIN/MAX	h14 mm	1107/1450	1107/1450
4.15	HAUTEUR DU SOL	h13 mm	85	85
4.19	LONGUEUR TOTALE	l1 mm	1806/2176	1950/2320
4.20	LONGUEUR TABLIER	l2 mm	656/1026	800/1170
4.21	LARGEUR TOTALE	b1 mm	716	716
4.22	DIMENSIONS FOURCHES	s/e/l mm	55/170/1150	55/170/1150
4.25	LARGEUR UTILE	b5 mm	550	550
4.32	GARDE AU SOL AU MILIEU DE L'EMPATTEMENT	m2 mm	30	30
4.34	LARGEUR D'ALLEE POUR PALETTE 800X1200 (EN LONGUEUR)	Ast mm	2084/2442	2225/2582
4.35	RAYON DE GIRATION	Wa mm	1657/2015	1798/2155

PERFORMANCE

5.1	VITESSE DE TRANSLATION AVEC/SANS CHARGE	km/h	6,0/6,0 (8,0/8,0)	6,0/6,0 (10,0/10,0)
5.2	VITESSE DE LEVEE AVEC/SANS CHARGE	m/s	0,04/0,05	0,04/0,05
5.3	VITESSE DE DESCENTE AVEC/SANS CHARGE	m/s	0,05/0,04	0,05/0,04
5.8	PENTE MAXIMUM AVEC/SANS CHARGE		8/20	8/20
5.10	FREIN DE SERVICE		ELECTRIQUE	ELECTRIQUE

MOTEURS ELECTRIQUES

6.1	MOTEUR DE TRACTION	kW	2	2
6.2	MOTEUR DE LEVAGE	kW	2,2	2,2
6.4	TENSION BATTERIE, CAPACITE C20	V/Ah	24/180	24/230
6.5	POIDS BATTERIE	kg	190	216

8.4	NIVEAU DE BRUIT A L'OREILLE DU CONDUCTEUR	dB(A)	56,4	56,4
-----	---	-------	------	------

G = Caoutchouc, N = Nylon, P = Polyuréthane, A = Acier, NE = Nylon extraextra

MODELE		QX20P S2-S4	QX22 S2-S4
DIMENSIONS FOURCHES	l mm	1000	1000
CENTRE DE GRAVITE	c mm	500	500
LONGUEUR TOTALE	l1 mm	1656/2026	1800/2170
EMPATTEMENT	y mm	1223	1370
DEPORT AVANT DE LA CHARGE	x mm	823	823
POIDS A VIDE	kg	551-556	624-629
CHARGE PAR ESSIEU AVEC CHARGE, AVANT/ARRIERE	kg	1581-1586/970	1869-1874/955
CHARGE PAR ESSIEU SANS CHARGE, AVANT/ARRIERE	kg	116-121/435	187-192/437
RAYON DE GIRATION	Wa mm	1507/1865	1648/2005
LARGEUR D'ALLEE POUR PALETTE 800X1200 (EN LONGUEUR)	Ast mm	1884/2242	2025/2382

BATTERIE QX20P

TENSION, CAPACITE C5	V/Ah	24/180	24/230
POIDS	kg	185	218

BATTERIE QX22

TENSION, CAPACITE C5	V/Ah	24/230	24/315
POIDS	kg	218	280





GERBEURS

Gerbeurs manuels, semi-électriques ou électriques, tout autant de versions pour des applications variées, intensives ou non. Sans oublier les solutions sur-mesure pour répondre à des besoins spécifiques.

MX

Gerbeurs Manuels

Au-delà d'un excellent rapport qualité prix, la série MX offre des gerbeurs manuels résistants.

Sa capacité élevée, ses fourches renforcées, sa poulie en acier et ses roues de guidage de fourches sont autant d'atouts qui caractérisent son efficacité.

Ils sont également équipés d'une pédale pour faciliter le levage sans charge.



POULIE EN ACIER

Une chaîne renforcée et une poulie en acier, viennent assurer une meilleure résistance et sécurité même avec la charge maximale.



FREIN DE STATIONNEMENT

La pédale de frein remplit la fonction de frein de stationnement



POIGNÉE DE CONTRÔLE

Timon ergonomique avec protection plastique. Contrôle 3 positions (montée-neutre-descente) simple d'utilisation.



SOUPE DE PROTECTION

Dans le cas où la capacité maximale de charge est dépassée, les gerbeurs MX disposent d'une soupape de protection qui bloque le levage des fourches et prévient ainsi de tout danger potentiel.

Gerbeurs Manuels

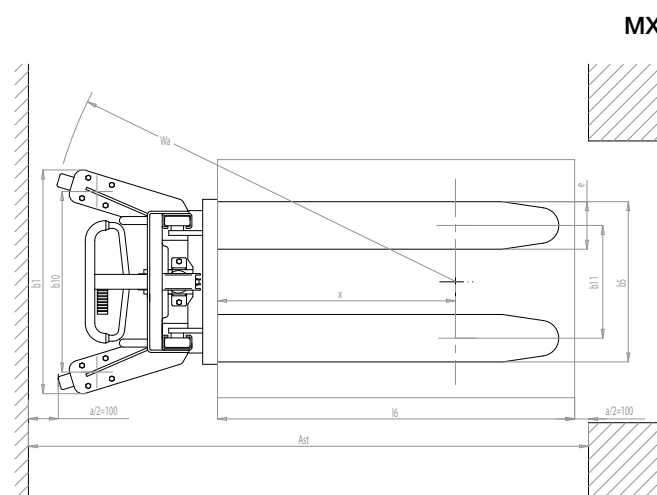
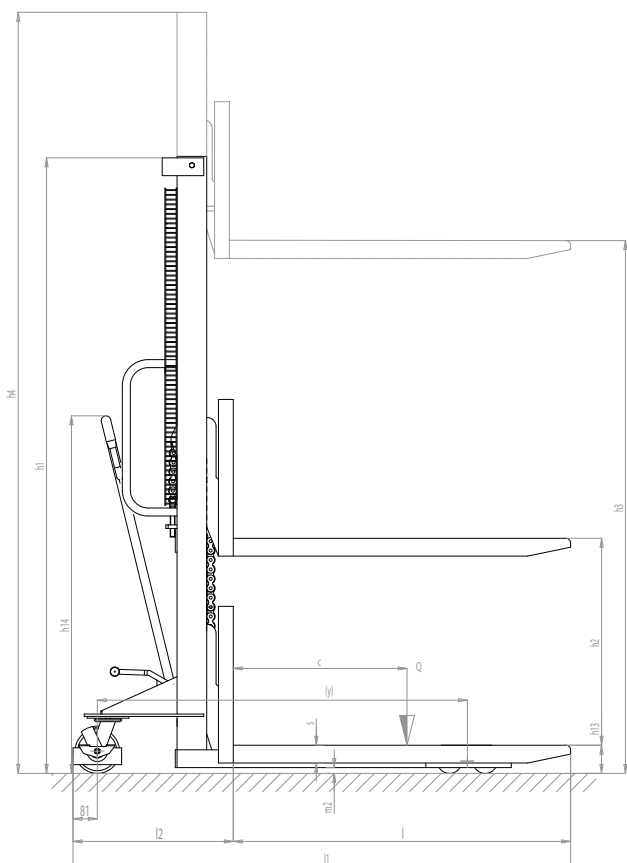

DESCRIPTION

1.2	MODELE		MX 510	MX 516	MX 1016	
1.3	MODE DE TRANSLATION		MANUEL	MANUEL	MANUEL	
1.4	SYSTEME DE CONDUITE		ACCOMPAGNEMENT	ACCOMPAGNEMENT	ACCOMPAGNEMENT	
1.5	CAPACITE NOMINALE	Q	kg	500	500	1000
1.6	CENTRE DE GRAVITE	c	mm	600	600	600
1.8	DEPORT AVANT DE LA CHARGE	x	mm	800	800	800
1.9	EMPATTEMENT	y	mm	1240	1240	1240

POIDS

2.1	POIDS A VIDE		kg	185	200	210
2.2	CHARGE PAR ESSIEU AVEC CHARGE, AVANT/ARRIERE		kg	202/483	213/487	309/901
2.3	CHARGE PAR ESSIEU SANS CHARGE, AVANT/ARRIERE		kg	113/72	123/77	129/81

ROUES/CHASSIS

3.1	ROUES			N/N	N/N	N/N
3.2	DIMENSIONS ROUES, AVANT (Ø X LARGEUR)			150x40	150x40	150x40
3.3	DIMENSIONS ROUES, ARRIERE (Ø X LARGEUR)			80x70	80x70	80x70
3.5	NOMBRE DE ROUES AVANT/ARRIERE			2/2	2/2	2/2
3.6	VOIE AVANT	b10	mm	600	600	600
3.7	VOIE ARRIERE	b11	mm	380	380	380

DIMENSIONS

4.2	ENCOMBREMENT MINIMUM	h1	mm	1490	2080	2080
4.3	ELÉVATION LIBRE ET NORMALE	h2	mm	910	1510	1510
4.4	ELEVATION	h3	mm	910	1510	1510
4.5	ENCOMBREMENT MAXIMUM	h4	mm	1490	2080	2080
4.9	HAUTEUR DU TIMON EN POSITION DE CONDUITE MIN/MAX	h14	mm	490/1090	490/1090	490/1090
4.15	HAUTEUR DU SOL	h13	mm	90	90	90
4.19	LONGUEUR TOTALE	l1	mm	1690	1690	1690
4.20	LONGUEUR TABLIER	l2	mm	540	540	540
4.21	LARGEUR TOTALE	b1/b2	mm	740	740	740
4.22	DIMENSIONS FOURCHES	s/e/l	mm	60/170/1150	60/170/1150	60/170/1150
4.24	LARGEUR TABLIER PORTE-FOURCHES	b3	mm	550	550	550
4.25	LARGEUR UTILE	b5	mm	550	550	550
4.32	GARDE AU SOL AU MILIEU DE L'EMPATTEMENT	m2	mm	30	30	30
4.34	LARGEUR D'ALLEE POUR PALETTE 800X1200 (EN LONGUEUR)	Ast	mm	2166	2166	2166
4.35	RAYON DE GIRATION	Wa	mm	1400	1400	1400

PERFORMANCE

5.2	VITESSE DE LEEVE AVEC/SANS CHARGE	m/s		37/37	73/73	73/73
5.3	VITESSE DE DESCENTE AVEC/SANS CHARGE	m/s		0.16/0.05	0.16/0.05	0.12/0.03
5.10	FREIN DE SERVICE			-	-	-

MOTEURS ELECTRIQUES

6.2	MOTEUR DE LEVAGE	kW		-	-	-
6.4	TENSION BATTERIE, CAPACITE C20	V/Ah		-	-	-
6.5	POIDS BATTERIE	kg		-	-	-

8.4	NIVEAU DE BRUIT A L'OREILLE DU CONDUCTEUR	dB(A)		-	-	-
-----	---	-------	--	---	---	---

G = Caoutchouc, N = Nylon, P = Polyuréthane, A = Acier, NE = Nylon extraextra

TX

La série TX dispose d'une élévation électrique et d'une translation manuelle. Ces gerbeurs sont très stables et appropriés pour lever des charges lourdes en toute sécurité.

TX/STRADDLE

La série STRADDLE (sur TX) est idéale pour les manipulations de palettes de différentes dimensions grâce à ses fourches et son tablier réglables.



Batterie et chargeur incorporés



INTERRUPTEUR GENERAL

Clé de contact servant d'interrupteur général de la machine et de frein de sécurité avec arrêt complet de la batterie pour stopper le levage des fourches



FREIN DE STATIONNEMENT

La pédale de frein remplit la fonction de frein de stationnement



GUIDAGE PAR ROULEMENTS

Le tablier du TX12 est guidé par des roulements dans un châssis en U pour minimiser les oscillations durant la levée.

Gerbeurs Semi-électriques

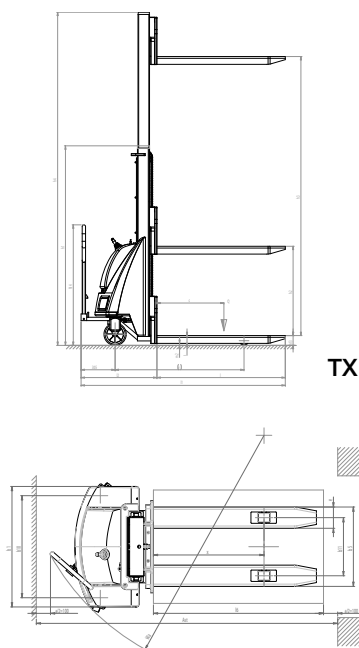

TX

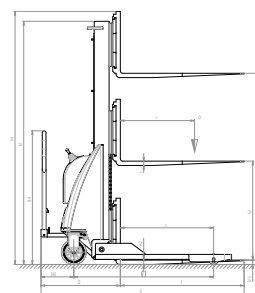

TX STRADDLE

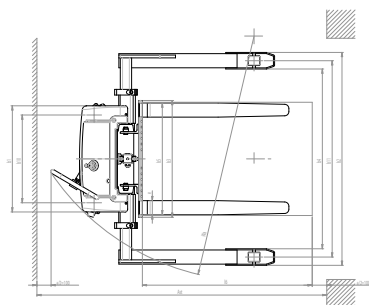

DESCRIPTION				TX 10/20	TX 12/35	TX 10/16 STRADDLE
1.2	MODELE			TX 10/20	TX 12/35	TX 10/16 STRADDLE
1.3	MODE DE TRANSLATION			MANUEL	MANUEL	MANUEL
1.4	SYSTEME DE CONDUITE			ACCOMPAGNEMENT	ACCOMPAGNEMENT	ACCOMPAGNEMENT
1.5	CAPACITE NOMINALE	Q	kg	1000	1200	1000
1.6	CENTRE DE GRAVITE	c	mm	600	600	600
1.8	DEPORT AVANT DE LA CHARGE	x	mm	630	780	755
1.9	EMPATTEMENT	y	mm	965	1155	1130
POIDS						
2.1	POIDS A VIDE		kg	321	474	415
2.2	CHARGE PAR ESSIEU AVEC CHARGE, AVANT/ARRIERE		kg	253/1068	537/1137	453/962
2.3	CHARGE PAR ESSIEU SANS CHARGE, AVANT/ARRIERE		kg	222/99	345/129	270/145
ROUES/CHASSIS						
3.1	ROUES			G/N	P/N	G/N
3.2	DIMENSIONS ROUES, AVANT (Ø X LARGEUR)			200x50	200x50	200x50
3.3	DIMENSIONS ROUES, ARRIERE (Ø X LARGEUR)			82x70	82x70	82x70
3.5	NOMBRE DE ROUES AVANT/ARRIERE			2/2	2/2	2/2
3.6	VOIE AVANT	b10	mm	620	720	620
3.7	VOIE ARRIERE	b11	mm	410	410	1080/1387
DIMENSIONS						
4.2	ENCOMBREMENT MINIMUM	h1	mm	2370	2250	1970
4.3	ELÉVATION LIBRE ET NORMALE	h2	mm	1910	80	1510
4.4	ELEVATION	h3	mm	1910	3410	1510
4.5	ENCOMBREMENT MAXIMUM	h4	mm	2370	3915	2045
4.9	HAUTEUR DU TIMON EN POSITION DE CONDUITE MIN/MAX	h14	mm	60/1080	60/1080	60/1080
4.15	HAUTEUR DU SOL	h13	mm	90	90	35
4.19	LONGUEUR TOTALE	l1	mm	1750	1850	1640
4.20	LONGUEUR TABLIER	l2	mm	600	700	640
4.21	LARGEUR TOTALE	b1/b2	mm	750	850	750/1199-1504
4.22	DIMENSIONS FOURCHES	s/e/l	mm	70/150/1150	70/150/1150	35/100/1000
4.24	LARGEUR TABLIER PORTE-FOURCHES	b3	mm	650	650	825
4.25	LARGEUR UTILE	b5	mm	560	560	230/790
4.26	ESPACE UTILE POUR PALETTE (MIN/MAX)	b4	mm	-	-	965/1270
4.32	GARDE AU SOL AU MILIEU DE L'EMPATTEMENT	m2	mm	20	20	40
4.34	LARGEUR D'ALLEE POUR PALETTE 800X1200 (EN LONGUEUR)	Ast	mm	2336	2540	2588
4.35	RAYON DE GIRATION	Wa	mm	1440	1760	1790
PERFORMANCE						
5.2	VITESSE DE LEVEE AVEC/SANS CHARGE		m/s	0,09/0,12	0,09/0,12	0,09/0,12
5.3	VITESSE DE DESCENTE AVEC/SANS CHARGE		m/s	0,4/0,1	0,4/0,1	0,4/0,1
5.10	FREIN DE SERVICE			-	-	MANUEL
MOTEURS ELECTRIQUES						
6.2	MOTEUR DE LEVAGE		kW	1,6	2,2	1,6
6.4	TENSION BATTERIE, CAPACITE C20		V/Ah	12/70 (C20)	24/70 (C20)	12/70 (C20)
6.5	POIDS BATTERIE		kg	16	32	32
8.4	NIVEAU DE BRUIT A L'OREILLE DU CONDUCTEUR		dB(A)	67	67	67

G = Caoutchouc, N = Nylon, P = Polyuréthane, A = Acier, NE = Nylon extraextra

MODELE		TX 10/09	TX 10/16	TX 12/25	TX 12/29
ELÉVATION	h3	810	1510	2410	2810
ENCOMBREMENT MINIMUM	h1	1300	1970	1780	1980
ELÉVATION LIBRE ET NORMALE	h2	810	1510	-	-
ENCOMBREMENT MAXIMUM	h4	1300	1970	2985	3385
POIDS À VIDE AVEC BATTERIE	kg	296	311	415	431
CHARGE SUR LES ESSIEUX AVEC CHARGE (CONDUCTEUR/CHARGE)	kg	228/1068	241/1070	493/1122	502/1129
CHARGE SUR LES ESSIEUX SANS CHARGE (CONDUCTEUR/CHARGE)	kg	197/99	210/101	301/114	310/121

RX

Le RX est le gerbeur le plus compact de la gamme. équipé d'un mât central simplex, entièrement électrique, adapté pour des charges jusqu'à 1.000 kg et d'une élévation jusqu'à 1.600 mm, le RX est confortable et sûr, avec de faibles coûts de maintenance grâce à une conception robuste et un accès facile pour l'entretien. Le RX allie compacité et ergonomie, offrant un large éventail d'applications : mise à niveau, mise en rayon, déchargement d'un petit camion... il est prévu pour un usage semi-intensif, non continu.



ENTRETIEN FACILE

Carter ABS renforcé / capot avec compartiments de rangement sur le dessus, facilement démontable pour accélérer les opérations de maintenance. L'accès à la partie inférieure permet un démontage rapide du réducteur, des stabilisateurs, du timon sans avoir à soulever la machine.



SOUPLESSE

Idéal pour déplacer des marchandises, il peut être aussi utilisé comme table élévatrice afin de réduire les efforts de l'opérateur qui doit, par exemple, alimenter un poste de travail, un rayon ou une étagère. Les fourches d'une épaisseur de 60 mm permettent de rentrer facilement sous une palette.



ERGONOMIE

Timon ergonomique placé latéralement pour augmenter la visibilité. Le RX 10/16 résout parfaitement le problème de manutention en espace étroit.



BATTERIES

Les batteries de démarrage offrent une autonomie maximum de 3 heures de travail. Disponible en option : une version Gel et une version Semi traction.

Gerbeurs Électriques

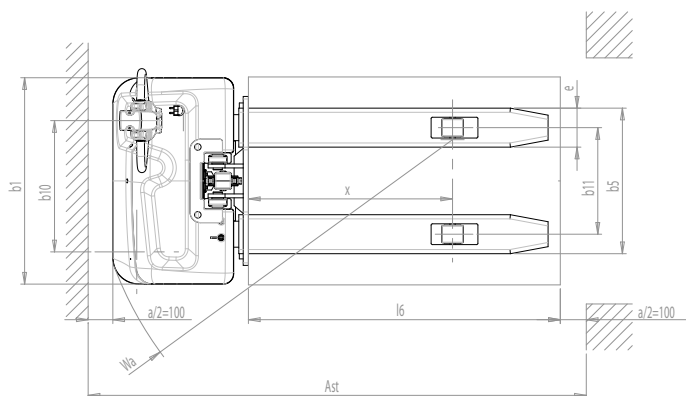
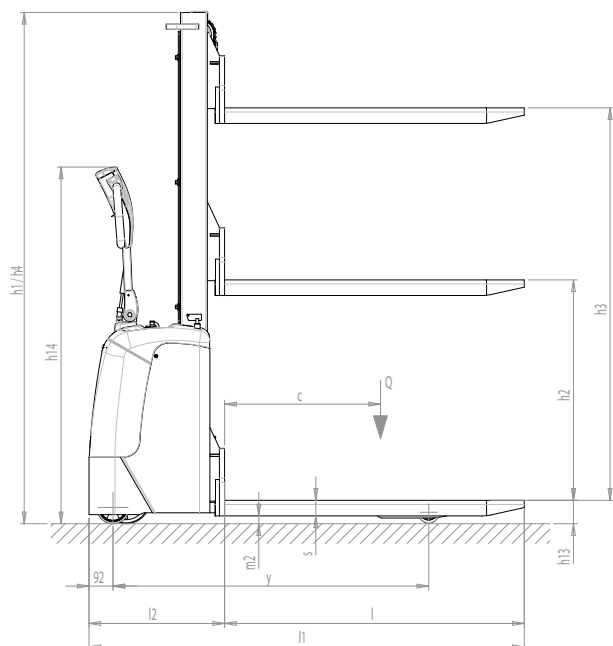

DESCRIPTION

1.2	MODELE		RX 10/16	RX 10/16 "PLUS"	RX 10/16 "GEL"
1.3	MODE DE TRANSLATION		ELECTRIQUE	ELECTRIQUE	ELECTRIQUE
1.4	SYSTEME DE CONDUITE		ACCOMPAGNEMENT	ACCOMPAGNEMENT	ACCOMPAGNEMENT
1.5	CAPACITE NOMINALE	Q kg	1000	1000	1000
1.6	CENTRE DE GRAVITE	c mm	600	600	600
1.8	DEPORT AVANT DE LA CHARGE	x mm	786	786	786
1.9	EMPATTEMENT	y mm	1165	1165	1165

POIDS

2.1	POIDS A VIDE	kg	363	371	371
2.2	CHARGE PAR ESSEIU AVEC CHARGE, AVANT/ARRIERE	kg	426/937	434/937	434/937
2.3	CHARGE PAR ESSEIU SANS CHARGE, AVANT/ARRIERE	kg	261/102	269/102	269/102

ROUES/CHASSIS

3.1	ROUES		G+P/P	G+P/P	G+P/P
3.2	DIMENSIONS ROUES, AVANT (Ø X LARGEUR)		186x50	186x50	186x50
3.3	DIMENSIONS ROUES, ARRIERE (Ø X LARGEUR)		82x70	82x70	82x70
3.4	ROUES LATERALES (Ø X LARGEUR)		125x45	125x45	125x45
3.5	NOMBRE DE ROUES AVANT/ARRIERE		1x+1/2	1x+1/2	1x+1/2
3.6	VOIE AVANT	b10 mm	505	505	505
3.7	VOIE ARRIERE	b11 mm	410	410	410

DIMENSIONS

4.2	ENCOMBREMENT MINIMUM	h1 mm	1970	1970	1970
4.3	ELÉVATION LIBRE ET NORMALE	h2 mm	1510	1510	1510
4.4	ELEVATION	h3 mm	1510	1510	1510
4.5	ENCOMBREMENT MAXIMUM	h4 mm	1970	1970	1970
4.9	HAUTEUR DU TIMON EN POSITION DE CONDUITE MIN/MAX	h14 mm	930/1365	930/1365	930/1365
4.15	HAUTEUR DU SOL	h13 mm	90	90	90
4.19	LONGUEUR TOTALE	l1 mm	1675	1675	1675
4.20	LONGUEUR TABLIER	l2 mm	522	522	522
4.21	LARGEUR TOTALE	b1 mm	794	794	794
4.22	DIMENSIONS FOURCHES	s/e/l mm	60/150/1153	60/150/1153	60/150/1153
4.24	LARGEUR TABLIER PORTE-FOURCHES	b3 mm	650	650	650
4.25	LARGEUR UTILE	b5 mm	560	560	560
4.32	GARDE AU SOL AU MILIEU DE L'EMPATTEMENT	m2 mm	20	20	20
4.34	LARGEUR D'ALLEE POUR PALETTE 800X1200 (EN LONGUEUR)	Ast mm	2120	2120	2120
4.35	RAYON DE GIRATION	Wa mm	1344	1344	1344

PERFORMANCE

5.1	VITESSE DE TRANSLATION AVEC/SANS CHARGE	km/h	3,7/4,3	3,7/4,3	3,7/4,3
5.2	VITESSE DE LEVEE AVEC/SANS CHARGE	m/s	0,11/0,18	0,11/0,18	0,11/0,18
5.3	VITESSE DE DESCENTE AVEC/SANS CHARGE	m/s	0,18/0,18	0,18/0,18	0,18/0,18
5.8	PENTE MAXIMUM AVEC/SANS CHARGE	%	9/25	9/25	9/25
5.10	FREIN DE SERVICE		ELECTRIQUE	ELECTRIQUE	ELECTRIQUE

MOTEURS ELECTRIQUES

6.1	MOTEUR DE TRACTION	kW	0,35	0,35	0,35
6.2	MOTEUR DE LEVAGE	kW	2,2	2,2	2,2
6.4	TENSION BATTERIE, CAPACITE C20	V/Ah	24/70 (C20)	24/54	24/50
6.5	POIDS BATTERIE	kg	32	38	38

8.4	NIVEAU DE BRUIT A L'OREILLE DU CONDUCTEUR	dB(A)	63	63	63
-----	---	-------	----	----	----

G = Caoutchouc, N = Nylon, P = Polyuréthane, A = Acier, NE = Nylon extraextra

GX

Ces gerbeurs fournissent la solution idéale pour des applications dans des espaces réduits. L'utilisation d'acier hautement résistant et de carters de protection ABS sont seulement quelques exemples des caractéristiques de ces gerbeurs. La série GX10 d'une capacité de 1000 kg est équipée d'un mât simplex, tandis que les GX12 d'une capacité de 1200 kg sont équipés de mâts duplex pour lever jusqu'à 3500 mm.

GX/Straddle

La principale caractéristique de la série Straddle est de pouvoir manutentionner des palettes de différentes tailles grâce à ses fourches et son tablier réglables.



GX/Free Lift

Ces gerbeurs combinent les caractéristiques des versions GX avec en plus une élévation libre totale qui permet à l'utilisateur de lever les fourches jusqu'à 1.472 mm, sans que la mât ne se déploie (h1= 1.967 mm). Cela facilite le passage sous portes, ainsi que le travail sous mezzanine.



GX/PLUS

La série GX peut être proposée en version Plus (batterie semi-traction) ou en version Gel (batterie gel). Les versions Plus autorisent un plus grand nombre de cycles de charge et une plus grande autonomie.



PLUS GX 12

- Batterie et chargeur incorporés
- Double commande d'élévation au timon en option
- Bandage roue directrice en polyuréthane en option



POIGNÉE

- Accélérateur ergonomique pour un contrôle précis de la vitesse.
- Bouton de sécurité "anticoincement" et avertisseur sonore en cas de danger.
- Compteur horaire sur versions PLUS et GEL.
- Indicateur de batterie.
- Accès rapide aux parties électroniques grâce à la protection plastique amovible.



CARTER DE PROTECTION

Le carter ABS en 2 parties confère des avantages en terme d'accès pour l'entretien et les batteries. Il est également plus solide grâce à son épaisseur renforcée.

Gerbeurs Électriques

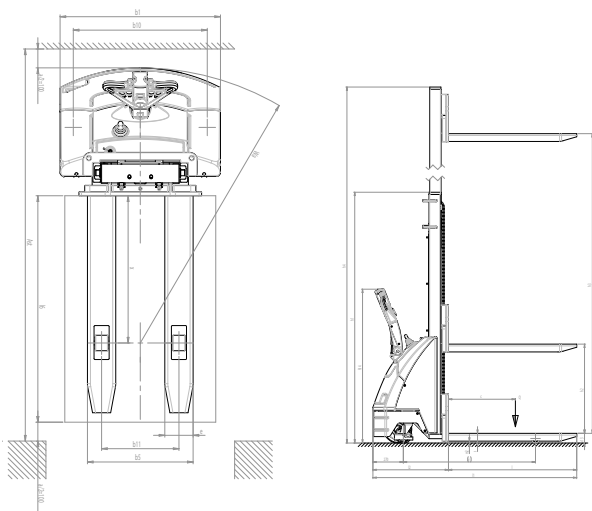

GX

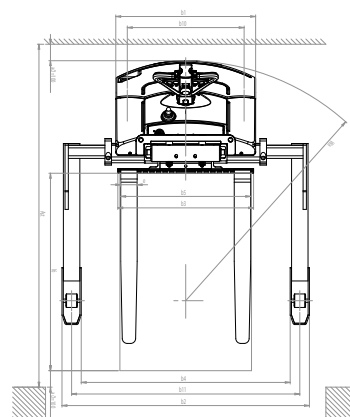

GX STRADDLE

DESCRIPTION

1.2	MODELE		GX 10/09	GX 10/16	GX 10/20	GX 12/25	GX 12/29	GX 12/35
1.3	MODE DE TRANSLATION		ELECTRIQUE	ELECTRIQUE	ELECTRIQUE	ELECTRIQUE	ELECTRIQUE	ELECTRIQUE
1.4	SYSTEME DE CONDUITE		ACCOMPAGNEMENT	ACCOMPAGNEMENT	ACCOMPAGNEMENT	ACCOMPAGNEMENT	ACCOMPAGNEMENT	ACCOMPAGNEMENT
1.5	CAPACITE NOMINALE	Q	kg	1000	1000	1200	1200	1200
1.6	CENTRE DE GRAVITE	c	mm	600	600	600	600	600
1.8	DEPORT AVANT DE LA CHARGE	x	mm	785	785	785	785	785
1.9	EMPATTEMENT	y	mm	1185	1185	1185	1185	1185

POIDS

2.1	POIDS A VIDE		kg	372	393	413	481	496	531
2.2	CHARGE PAR ESSIEU AVEC CHARGE, AVANT/ARRIERE		kg	428/944	443/950	457/956	545/1136	559/1137	585/1146
2.3	CHARGE PAR ESSIEU SANS CHARGE, AVANT/ARRIERE		kg	273/99	288/105	302/111	358/123	372/124	398/133

ROUES/CHASSIS

3.1	ROUES			G+P/P	G+P/P	G+P/P	G+P/P	G+P/P	G+P/P
3.2	DIMENSIONS ROUES, AVANT (Ø X LARGEUR)			240x60	240x60	240x60	250x76	250x76	250x76
3.3	DIMENSIONS ROUES, ARRIERE (Ø X LARGEUR)			82x70	82x70	82x70	82x70	82x70	82x70
3.4	ROUES LATERALES (Ø X LARGEUR)			150x40	150x40	150x40	150x40	150x40	150x40
3.5	NOMBRE DE ROUES AVANT/ARRIERE			1x+2/2	1x+2/2	1x+2/2	1x+2/2	1x+2/2	1x+2/2
3.6	VOIE AVANT	b10	mm	710	710	710	710	710	710
3.7	VOIE ARRIERE	b11	mm	410	410	410	410	410	410

DIMENSIONS

4.2	ENCOMBREMENT MINIMUM	h1	mm	1300	1970	2370	1780	1980	2250
4.3	ELÉVATION LIBRE ET NORMALE	h2	mm	810	1510	1910	-	-	80
4.4	ELEVATION	h3	mm	810	1510	1910	2410	2810	3410
4.5	ENCOMBREMENT MAXIMUM	h4	mm	1300	1970	2370	2985	3385	3915
4.6	LEVÉE INITIALE	h5	mm	-	-	-	-	-	-
4.9	HAUTEUR DU TIMON EN POSITION DE CONDUITE MIN/MAX	h14	mm	990/1390	990/1390	990/1390	990/1390	990/1390	990/1390
4.15	HAUTEUR DU SOL	h13	mm	90	90	90	90	90	90
4.19	LONGUEUR TOTALE	l1	mm	1825	1825	1825	1825	1825	1825
4.20	LONGUEUR TABLIER	l2	mm	675	675	675	675	675	675
4.21	LARGEUR TOTALE	b1/b2	mm	850	850	850	850	850	850
4.22	DIMENSIONS FOURCHES	s/l	mm	70/150/1150	70/150/1150	70/150/1150	70/150/1150	70/150/1150	70/150/1150
4.24	LARGEUR TABLIER PORTE-FOURCHES	b3	mm	650	650	650	650	650	650
4.25	LARGEUR UTILE	b5	mm	560	560	560	560	560	560
4.32	GARDE AU SOL AU MILIEU DE L'EMPATTEMENT	m2	mm	20	20	20	20	20	20
4.34	LARGEUR D'ALLEE POUR PALETTE 800X1200 (EN LONGUEUR)	Ast	mm	2236	2236	2236	2236	2236	2236
4.35	RAYON DE GIRATION	Wa	mm	1460	1460	1460	1460	1460	1460

PERFORMANCE

5.1	VITESSE DE TRANSLATION AVEC/SANS CHARGE		km/h	4/5	4/5	4/5	4/5	4/5	4/5
5.2	VITESSE DE LEVEE AVEC/SANS CHARGE		m/s	0.09/0.12	0.09/0.12	0.09/0.12	0.09/0.12	0.09/0.12	0.09/0.12
5.3	VITESSE DE DESCENTE AVEC/SANS CHARGE		m/s	0.4/0.1	0.4/0.1	0.4/0.1	0.4/0.1	0.4/0.1	0.4/0.1
5.8	PENTE MAXIMUM AVEC/SANS CHARGE		%	5/10	5/10	5/10	5/10	5/10	5/10
5.10	FREIN DE SERVICE			ELECTRIQUE	ELECTRIQUE	ELECTRIQUE	ELECTRIQUE	ELECTRIQUE	ELECTRIQUE

MOTEURS ELECTRIQUES

6.1	MOTEUR DE TRACTION		kW	0.5	0.5	0.5	0.7	0.7	0.7
6.2	MOTEUR DE LEVAGE		kW	2.2	2.2	2.2	2.2	2.2	2.2
6.4	TENSION BATTERIE, CAPACITE C20		V/Ah	24/70 (C20)	24/70 (C20)	24/70 (C20)	24/88 (C20)	24/88 (C20)	24/88 (C20)
6.5	POIDS BATTERIE		kg	32	32	32	40	40	40

8.4	NIVEAU DE BRUIT A L'OREILLE DU CONDUCTEUR		dB(A)	67	67	67	67	67	67
-----	---	--	-------	----	----	----	----	----	----

G = Caoutchouc, N = Nylon, P = Polyuréthane, A = Acier, NE = Nylon extraextra

MODELE			GX 12/25 PLUS	GX 12/29 PLUS	GX 12/35 PLUS	GX 12/28 FREE LIFT	GX 12/25 STRADDLE	GX 12/29 STRADDLE	GX 12/35 STRADDLE	GX 12/38 STRADDLE
ELÉVATION	h3	mm	2410	2810	3410	2750	2410	2810	3410	3710
ENCOMBREMENT MINIMUM	h1	mm	1780	1980	2250	1967	1780	1980	2250	2425
ELÉVATION LIBRE ET NORMALE	h2	mm	-	-	80	1382	-	-	80	80
ENCOMBREMENT MAXIMUM	h4	mm	2985	3385	3915	3335	2985	3385	3915	4270
POIDS A VIDE AVEC BATTERIE		kg	515	530	565	508	565	580	615	665
CHARGE SUR LES ESSIEUX AVEC CHARGE (CONDUCTEUR/CHARGE)		kg	579/1136	593/1137	619/1146	564/1144	582/1183	596/1184	617/1198	656/1209
CHARGE SUR LES ESSIEUX SANS CHARGE (CONDUCTEUR/CHARGE)		kg	392/123	406/124	432/133	381/127	380/185	394/186	426/189	464/201
LARGEUR UTILE MIN/MAX	b5	mm	560	560	560	560	230/790	230/790	230/790	230/790
ESPACE UTILE POUR PALETTE MIN/MAX	b4	mm	-	-	-	-	965/1270	965/1270	965/1270	965/1270

LX

LX/Levée initiale

Première édition

Outre les caractéristiques de la série LX, les modèles équipés de la levée initiale possèdent des longerons qui facilitent l'accès des rampes et autres obstacles à franchir. Ils présentent l'avantage de pouvoir transporter 2 palettes: une sur les fourches et une sur les longerons.



Le nouveau LX est un partenaire robuste et fiable qui comble le fossé entre le matériel à usage peu intensif et le matériel à usage très intensif pour les opérations de manutention quotidiennes. En raison de sa longévité et son faible entretien le gerbeur LX est adapté aux environnements comme les centres logistiques, les terminaux, les zones de production et de fabrication. De plus, le nouveau timon équipé de la double commande et du contrôle proportionnel de la montée/descente améliore la convivialité et la maniabilité du véhicule.

■ Plateforme rabattable disponible en option
Moteur de traction AC



CARACTÉRISTIQUES INTERNES

La conception du nouveau LX avec ses roues stabilisatrices intégrées dans la structure du châssis visent à accroître à la fois la stabilité et la sécurité. Egalement, le nouveau carter ABS renforcé et rotomoulé livré avec charnières qui accélèrent toutes les activités courantes d'entretien de la batterie.



REDUCTION DE LA LARGEUR TOTALE

La manœuvrabilité du nouveau LX a été améliorée par la réduction de la largeur totale de 850 à 800 mm et par les roues stabilisatrices intégrées dans la structure du châssis même lors du pivotement, permettant à l'opérateur de manipuler des marchandises dans des espaces et couloirs étroits.



TIMON AMELIORÉ

Avec contrôle proportionnel de la montée/descente. Double commande intégrée au timon avec accélérateur ergonomique pour un contrôle précis de la vitesse, bouton de sécurité "anticoincement", klaxon, compteur horaire, indicateur décharge batterie.



MÂT

Le mât plus large pour une meilleure visibilité combiné avec le nouveau timon ergonomique rend le nouveau LX plus agile et facile à utiliser. Un autocollant "règle" permet à l'opérateur de vérifier facilement la hauteur d'élévation.

Gerbeurs Électriques

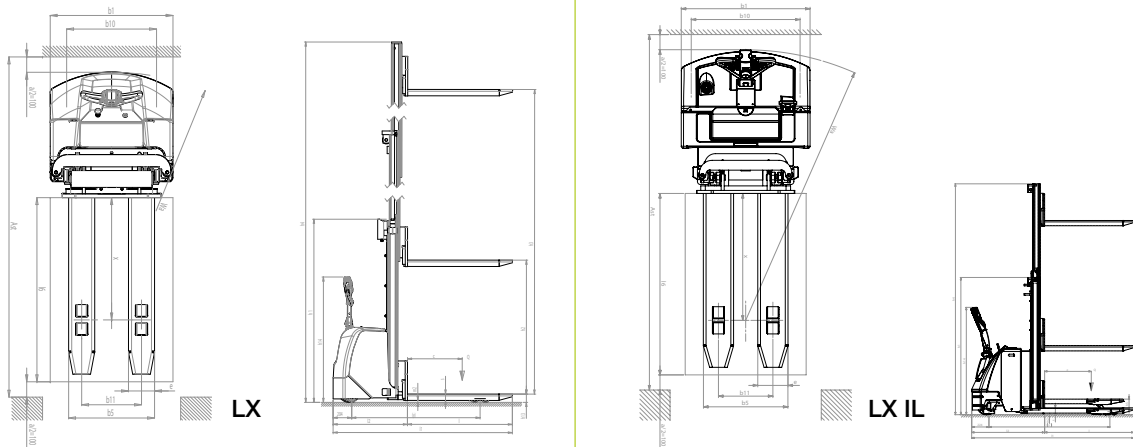

DESCRIPTION

1.2	MODELE		LX 14/45	LX 12/25 LEVÉE INITIALE	LX 14/29 LEVÉE INITIALE	LX 16/29	LX 12/29
1.3	MODE DE TRANSLATION		ELECTRIQUE	ELECTRIQUE	ELECTRIQUE	ELECTRIQUE	ELECTRIQUE
1.4	SYSTÈME DE CONDUITE		ACCOMPAGNEMENT	ACCOMPAGNEMENT	ACCOMPAGNEMENT	ACCOMPAGNEMENT	ACCOMPAGNEMENT
1.5	CAPACITE NOMINALE	Q kg	1400	1200	1400	1600	1200
1.6	CENTRE DE GRAVITE	c mm	600	600	600	600	600
1.8	DEPORT AVANT DE LA CHARGE	x mm	797	840	820	820	780
1.9	EMPATTEMENT	y mm	1436	1555	1555	1436	1373

POIDS

2.1	POIDS A VIDE	kg	1190	947	1080	1050	837
2.2	CHARGE PAR ESSIEU AVEC CHARGE, AVANT/ARRIERE	kg	1002/1588	739/1408	856/1624	977/1673	794/1243
2.3	CHARGE PAR ESSIEU SANS CHARGE, AVANT/ARRIERE	kg	801/389	590/357	674/406	723/315	603/234

ROUES/CHÂSSIS

3.1	ROUES		G+P/P	G+P/P	G+P/P	G+P/P	G+P/P
3.2	DIMENSIONS ROUES, AVANT (Ø X LARGEUR)		250x101	250x76	250x101	250x101	250x76
3.3	DIMENSIONS ROUES, ARRIERE (Ø X LARGEUR)		82x70	78x78	78x78	82x70	82x70
3.4	ROUES LATÉRALES (Ø X LARGEUR)		2 x 100x38	125x50	125x50	2 x 100x38	2 x 100x38
3.5	NOMBRE DE ROUES AVANT/ARRIERE		1x+2/4	1x+2/4	1x+2/4	1x+2/4	1x+2/2
3.6	VOIE AVANT	b10 mm	586	720	720	586	586
3.7	VOIE ARRIERE	b11 mm	390	360	360	390	390

DIMENSIONS

4.2	ENCOMBREMENT MINIMUM	h1 mm	2080	1765	1965	1965	1985
4.3	ÉLÉVATION LIBRE ET NORMALE	h2 mm	-	-	-	-	-
4.4	ELEVATION	h3 mm	4410	2410	2810	2810	2810
4.5	ENCOMBREMENT MAXIMUM	h4 mm	5020	2970	3370	3370	3390
4.6	LEVÉE INITIALE	h5 mm	-	120	120	-	-
4.9	HAUTEUR DU TIMON EN POSITION DE CONDUITE MIN/MAX	h14 mm	990/1390	990/1390	990/1390	990/1390	990/1390
4.15	HAUTEUR DU SOL	h13 mm	90	90	90	90	90
4.19	LONGUEUR TOTALE	l1 mm	1966	2100 (2192/2603)	2110 (2202/2613)	1944	1920
4.20	LONGUEUR TABLIER	l2 mm	816	950 (1042/1453)	960 (1052/1463)	795	770
4.21	LARGEUR TOTALE	b1 mm	800	850	850	800	800
4.22	DIMENSIONS FOURCHES	s/e/l mm	70/170/1150	70/200/1150	70/200/1150	70/170/1150	70/150/1150
4.24	LARGEUR TABLIER PORTE-FOURCHES	b3 mm	644	650	644	644	650
4.25	LARGEUR UTILE	b5 mm	560	560	560	560	560
4.32	GARDE AU SOL AU MILIEU DE L'EMPATTEMENT	m2 mm	20	17/137	17/137	20	20
4.34	LARGEUR D'ALLEE POUR PALETTE 800X1200 (EN LONGUEUR)	Ast mm	2380	2432 (2485/2942)	2446 (2499/2956)	2365	2330
4.35	RAYON DE GIRATION	Wa mm	1613	1694 (1747/2204)	1694 (1747/2204)	1613	1550

PERFORMANCE

5.1	VITESSE DE TRANSLATION AVEC/SANS CHARGE	km/h	6/6	5.5/6 (3.5/4)	5.5/6 (3.5/4)	6/6	6/6
5.2	VITESSE DE LEVEE AVEC/SANS CHARGE	m/s	0,14/0,28	0,09/0,15	0,08/0,12	0,13/0,25	0,15/0,28
5.3	VITESSE DE DESCENTE AVEC/SANS CHARGE	m/s	0,34/0,40	0,4/0,1	0,4/0,1	0,31/0,38	0,31/0,16
5.8	PENTE MAXIMUM AVEC/SANS CHARGE	%	5/10	5/10	5/10	5/10	5/10
5.10	FREIN DE SERVICE		ELECTRIQUE	ELECTRIQUE	ELECTRIQUE	ELECTRIQUE	ELECTRIQUE

MOTEURS ELECTRIQUES

6.1	MOTEUR DE TRACTION	kW	1,2	1,2	1,2	1,2	1,2
6.2	MOTEUR DE LEVAGE	kW	3,2	2,5	2,5	3,2	2,2
6.4	TENSION BATTERIE, CAPACITE C20	V/Ah	24/300	24/180	24/180	24/300	24/300
6.5	POIDS BATTERIE	kg	270	200	200	270	270

MODELE		LX 12/16	LX 12/25	LX 12/35	LX 12/38	LX 14/42	LX 14/42 FREE LIFT	LX 14/45 FREELIFT	LX 14/50	LX 14/50 FREELIFT	LX 16/16	LX 16/25	LX 16/35	LX 14/25 LEVÉE INITIALE	LX 14/45 LEVÉE INITIALE
POIDS A VIDE AVEC BATTERIE	kg	750	822	878	888	1172	1204	1223	1229	1262	920	1025	1090	1055	1232
CHARGE PAR ESSIEU AVEC CHARGE, AVANT/ARRIERE		761/1190	789/1233	810/1268	814/1274	883/1689	902/1702	913/1710	916/1713	935/1727	888/1632	960/1665	1005/1685	834/1621	940/1692
CHARGE PAR ESSIEU SANS CHARGE, AVANT/ARRIERE		540/210	592/230	632/246	639/249	789/383	810/394	823/400	827/402	849/413	633/287	706/319	750/340	652/403	768/464
ENCOMBREMENT MINIMUM	h1 mm	1965	1785	2250	2425	1985	1994	2089	2285	2294	1965	1765	2265	1765	2099
ÉLÉVATION LIBRE ET NORMALE	h2 mm	1510	-	80	80	-	1370	1470	-	1675	1510	-	-	-	-
ÉLÉVATION	h3 mm	1510	2410	3410	3760	4110	4110	4410	5025	5025	1510	2410	3410	2410	4410
ENCOMBREMENT MAXIMUM	h4 mm	1965	2990	3915	4265	4725	4734	5029	5635	5644	1965	2970	3970	2970	5039
LEVÉE INITIALE	h5 mm	-	-	-	-	-	-	-	-	-	-	-	-	120	120

BATTERIE (300Ah impérative sur version LX14 & LX16)

TENSION, CAPACITE	V/Ah	24/225	24/300
POIDS	kg	270	270

GERBEURS

Capacité résiduelle en kg

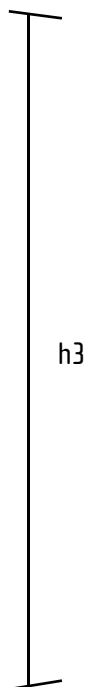

* H3	900	1000	1200	1600	2000	2500	2800	2900	3300	3500	3600	3800	3850	4000	4200	4500	5000
MX 510		500 kg															
MX 516				500 kg													
MX 1016				1000 kg													
TX 10/09	1000 kg																
TX 10/16				1000 kg													
TX 10/20					1000 kg												
TX 12/25						1200 kg											
TX 12/29						1200 kg		800 kg									
TX 12/35						1200 kg		800 kg		600 kg							
GX 10/09	1000 kg																
GX 10/16				1000 kg													
GX 10/20					1000 kg												
GX 12/25						1200 kg											
GX 12/29						1200 kg		800 kg									
GX 12/28 Free Lift						1200 kg	800 kg										
GX 12/35						1200 kg		800 kg		600 kg							
LX 12/16				1200 kg													
LX 12/25						1200 kg											
LX 12/25 IL						1200 kg											
LX 12/29						1200 kg		1000 kg									
LX 12/35						1200 kg		1000 kg		800 kg							
LX 12/38						1200 kg		1000 kg		800 kg							
LX 14/42									1400 kg		1200 kg		800 kg	1000 kg	800 kg		
LX 14/45									1400 kg		1200 kg			1000 kg		800 kg	
LX 14/45 IL								1400 kg		1200 kg				1000 kg		800 kg	
LX 14/50									1400 kg		1200 kg			1000 kg			800 kg
LX 16/16				1600 kg													
LX 16/25						1600 kg											
LX 14/25 IL						1400 kg											
LX 16/29						1600 kg		1400 kg									
LX 14/29 IL						1400 kg		1300 kg									
LX 16/35						1600 kg		1400 kg		1100 kg							
GX 12/38 Straddle												1200 kg					
GX 12/29 Straddle								1200 kg				1200 kg					
GX 12/25 Straddle						1200 kg											
GX 12/35 Straddle										1200 kg							
TX 10/16 Straddle				1000 kg													
LX 14/42 Free Lift									1400 kg		1200 kg			1000 kg	800 kg		
LX 14/45 Free Lift									1400 kg		1200 kg			1000 kg		800 kg	
LX 14/50 Free Lift									1400 kg		1200 kg			1000 kg			800 kg

*h3: hauteur d'élévation (mm) - Centre de gravité de la charge = 600 mm

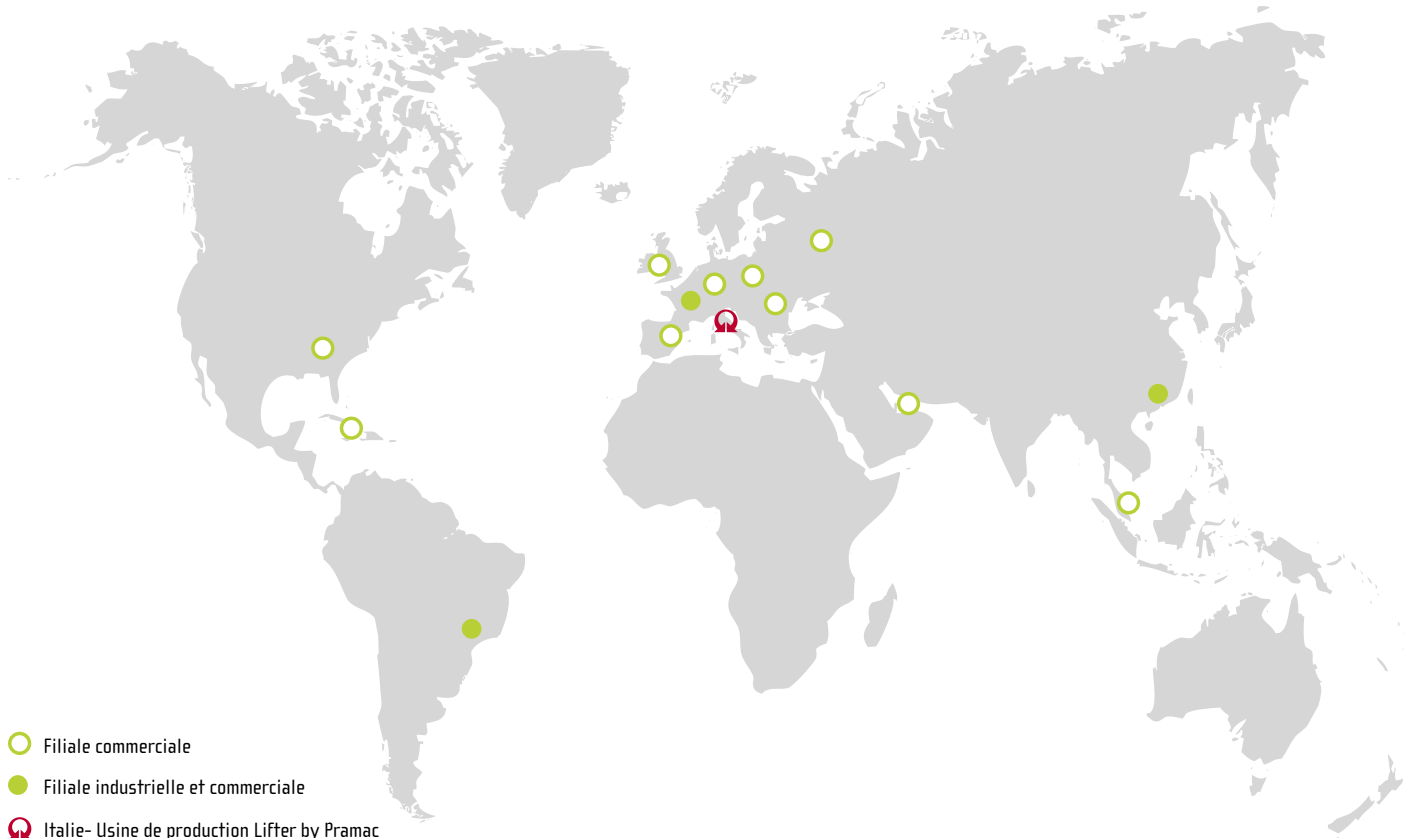

○ Filiale commerciale

● Filiale industrielle et commerciale

🏭 Italie- Usine de production Lifter by Pramac

Une présence internationale pour un service toujours plus proche.
 Pour plus d'information: www.pramac.com - www.pramacparts.com

EUROPE

Italy
PR INDUSTRIAL s.r.l.
 Headquarters
 Località Il Piano
 53031 Casole d'Elsa, Siena
 Tel.: +39 0577 9651
 Fax: +39 0577 949076

Germany
PRAMAC GmbH
 Salierstr. 48
 70736 Fellbach, Stuttgart
 Tel.: +49 711 517 4290
 Fax: +49 711 517 42999

Spain
PRAMAC IBERICA S.A.U.
 Parque Empresarial Polaris
 C/Mario Campinoti, 1
 Autovía Murcia-San Javier Km 18
 30591 Balsicas, Murcia
 Tel.: +34 968 334 900
 Fax: +34 968 579 321

United Kingdom
PRAMAC UK Ltd.
 Crown Business Park, Dukestown
 Tredgar, NP22 4EF
 Tel.: +44 1495 713 300
 Fax: +44 1495 718 766

France
PRAMAC FRANCE S.A.S.
 Place Léonard de Vinci
 42190 - St. Nizier sous Charlieu
 Tel.: +33 (0) 477 692 020
 Fax: +33 (0) 477 601 778

Poland
PRAMAC Sp.Zo.o
 ul. Krakowska 141-155 budynek F
 50-428 Wrocław
 Tel.: +48 71 7822690
 Fax: +48 71 7981006

Romania
PRAMAC GENERATORS SRL.
 Sos Bucuresti
 Targoviste Nr 12A, Corp A, Etaj 3
 077135 Mogosoaia, Ilfov
 Tel.: +40 31 417 07 65
 Fax: +40 31 417 07 55

Russian Federation
PRAMAC RUS Ltd
 Neverovskogo street 9,
 office 316
 Moscow
 Tel.: +7 985 651 68 66
 Fax: +7 985 651 68 66

AMÉRIQUE DU NORD

United States
PR-NA INDUSTRIES Inc.
 Central America and Caribbean
 1300 Gresham Road - Marietta, GA 30062
 Tel.: +1 305 888 9911
 Fax: +1 305 888 3711

AMÉRIQUE DU SUD & CARAIBES

Dominican Republic
PRAMAC CARIBE s.r.l.
 Avda. 27 de Febrero, Esq. Caonabo,
 664 Los Restauradores
 10137 Santo Domingo
 Tel.: +1 809 531 0067
 Fax: +1 809 531 0273

Brazil
PRAMAC BRASIL
EQUIPAMENTOS LTDA
 Rua Dr Hugo Fortes, 940/960
 Bairro Lagoinha - CEP 14095-260
 Ribeirão Preto, São Paulo
 Tel.: +55 16 3629 5438

ASIE

United Arab Emirates
PR MIDDLE EAST FZE
 1206 JAFZA View 18, P.O. Box 262478
 Jebel Ali Free Zone - South 1, Dubai
 Tel.: +971 4 8865275
 Fax: +971 4 8865276

Singapore
PRAMAC ASIA PTE LTD.
 2, Tuas View Place
 # 01-01 Enterprise Logistics Center
 637431 Singapore
 Tel.: +65 6558 7888
 Fax: +65 6558 7878

China
PRAMAC FU LEE FOSHAN
POWER EQUIPMENT LTD
 No.25 Xinhui Road, Wusha, Daliang, Shunde,
 Foshan Guangdong 528333, P.R. China
 Tel +86 0757 22804857
 Fax +86 757 2280 4828

Commercial partners @

www.pramac.com

Distribué par

