

Mod. **F275.30.P**

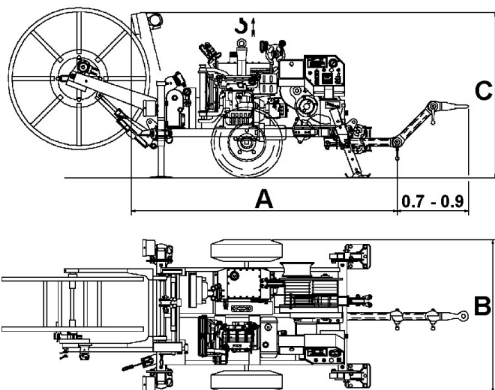

C/B
A

A x B x C = 1,95 x 1,45 x 1,35 m
Poids (sans câblette) = 1200 kg



Treuil hydraulique conçu pour le tirage d'une câblette dans la pose de câbles de transmission souterrains.

Un circuit hydraulique permet de varier en continu la vitesse dans les deux directions en agissant sur un seul dispositif de contrôle.

- Une paire de cabestans en acier adaptés pour le tirage d'une câblette, revêtus par secteurs multi-gorge.
- Panneau de commande de la machine équipé de dispositif électronique intégré muni d'un grand écran couleur et d'un port USB. Les fonctions principales incluent l'affichage de la force de tirage, de la vitesse et de la longueur du câble en temps réel, l'établissement de la force de tirage maxi, l'affichage des heures de travail, l'enregistrement des données ainsi que le sauvegarde sur flashdisk (le logiciel pour l'élaboration des données est fourni avec).
- Frein hydraulique négatif d'urgence.
- Châssis avec essieu rigide, frein manuel et timon démontable pour remorquage à faible vitesse sur chantier.
- Stabilisateurs mécaniques manuels avant et arrière.
- Points d'ancrage et de levage.
- Échangeur de chaleur pour refroidir l'huile dans le circuit hydraulique.
- Poulie de renvoi prédéposée pour prolonge télescopique.
- Bras enrouleur adapté pour un touret de 1400 mm de diamètre, avec dispositif de trancannage automatique.

DISPOSITIFS OPTIONNELS

- 007 - Châssis à essieu amortisseur, frein à répulsion et timon pour remorquage routier (homologation exclue).
- 026 - Bâche de protection en PVC.
- 037 - Télécommande filaire, avec 10 mètres de câble.
- 038 - Radiocommande (distance maxi 50 mètres).
- 051.3 Chenilles motorisées.
- 038.C Radiocommandes pour les chenilles.
- 067 - Prolonge télescopique permettant de poser des câbles souterrains (mod. F277).
- 069.5 Imprimante avec accessoires.
- 047 - Stabilisateurs hydrauliques avant.

CARACTERISTIQUES

Cabestans	2 x Ø 250 mm
Gorges sur les cabestans	7 + 7
Diam. maxi câblette	13 mm
diamètre maxi joint	40 mm

MOTEUR

Alimentation	diesel
Puissance	35 hp / 25,7 kW
Refroidissement	liquide
Installation électrique	12 V

PERFORMANCES DE TIRAGE

Tirage maxi	30 kN
Vitesse au tirage maxi	1,2 km/h
Vitesse maxi	3,8 km/h
Tirage à la vitesse maxi	12 kN

250 mm diamètre cabestans	13 mm diamètre maxi câblette	25,7 kW puissance moteur	30 kN force de tirage maxi